

5

día

piñata

Kindergarten

Habilidades

y Destrezas 5

| Cuaderno de actividades

Kindergarten

Habilidades y Destrezas 5

Cuaderno de actividades

Notice and Disclaimer: The agency has developed these learning resources as a contingency option for school districts. These are optional resources intended to assist in the delivery of instructional materials in this time of public health crisis. Feedback will be gathered from educators and organizations across the state and will inform the continuous improvement of subsequent units and editions. School districts and charter schools retain the responsibility to educate their students and should consult with their legal counsel regarding compliance with applicable legal and constitutional requirements and prohibitions.

Given the timeline for development, errors are to be expected. If you find an error, please email us at **texashomelearning@tea.texas.gov**.

ISBN 979-8-88576-141-3

This work is licensed under a Creative Commons Attribution-NonCommercial-ShareAlike 4.0 International License.

You are free:

to Share—to copy, distribute, and transmit the work

to Remix—to adapt the work

Under the following conditions:

Attribution—You must attribute any adaptations of the work in the following manner:

This work is based on original works of Amplify Education, Inc. (amplify.com) and the Core Knowledge Foundation (coreknowledge.org) made available under a Creative Commons Attribution-NonCommercial-ShareAlike 4.0 International License. This does not in any way imply endorsement by those authors of this work.

Noncommercial—You may not use this work for commercial purposes.

Share Alike—If you alter, transform, or build upon this work, you may distribute the resulting work only under the same or similar license to this one.

With the understanding that:

For any reuse or distribution, you must make clear to others the license terms of this work. The best way to do this is with a link to this web page:

<https://creativecommons.org/licenses/by-nc-sa/4.0/>

© 2022 Amplify Education, Inc.
amplify.com

Trademarks and trade names are shown in this book strictly for illustrative and educational purposes and are the property of their respective owners. References herein should not be regarded as affecting the validity of said trademarks and trade names.

Printed in the USA
01 LSCOW 2022

Habilidades y Destrezas 5

Cuaderno de actividades

Este Cuaderno de actividades contiene las Páginas de actividades que acompañan muchas de las lecciones de la Guía del maestro para la Unidad 5. Las Páginas de actividades están organizadas y numeradas de acuerdo con el número de la lección y el orden en el que se usan dentro de ella. Por ejemplo, si hay dos Páginas de actividades para la Lección 2, la primera estará numerada como 2.1 y la segunda como 2.2. Las instrucciones en las Páginas de actividades no son para que los estudiantes las lean, ya que tienen palabras que no son decodificables para ellos. Los maestros y maestras explicarán oralmente estas Páginas de actividades a los estudiantes, usando las instrucciones de la Guía del maestro. El Cuaderno de actividades es un componente del estudiante, lo que significa que cada estudiante debe tener uno. En kindergarten es más apropiado para el desarrollo distribuir las páginas del Cuaderno de actividades a los estudiantes, según sea necesario. Determine el acceso del estudiante al Cuaderno de actividades de acuerdo con las necesidades de su clase.

Nombre: _____

Fecha: _____

1.1

Página de actividades



Instrucciones: Pida a los estudiantes que tracen la letra *h* minúscula mientras repiten los pasos: "Empiezo en la línea de arriba. 1. Dibujo una línea larga hacia abajo. 2. Dibujo una curva."

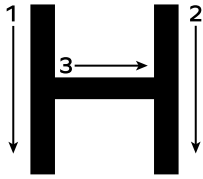

Instrucciones: Pida a los estudiantes que tracen la letra *H* mayúscula mientras repiten los pasos: “Empiezo en la línea de arriba. 1. Dibujo una línea larga hacia abajo. 2. Dibujo una línea larga hacia abajo. 3. Dibujo una línea horizontal”.

Nombre: _____

Fecha: _____

1.2

Para llevar a casa

Estimada familia o tutor:

Pida al estudiante que coloree solo las imágenes que empiezan con *h* muda (*higo*, *hormiga*, *girasol*, *horno*, *helado*, *ventana*). Después, pida que den vuelta a la página para que tracen el nombre de las imágenes que colorearon.

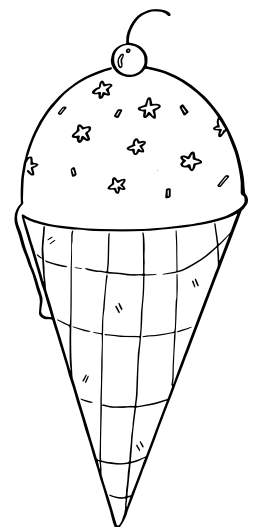
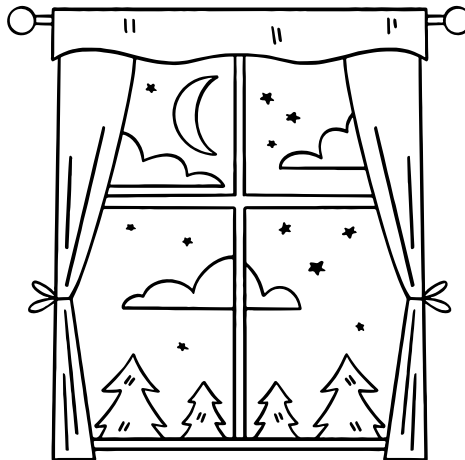
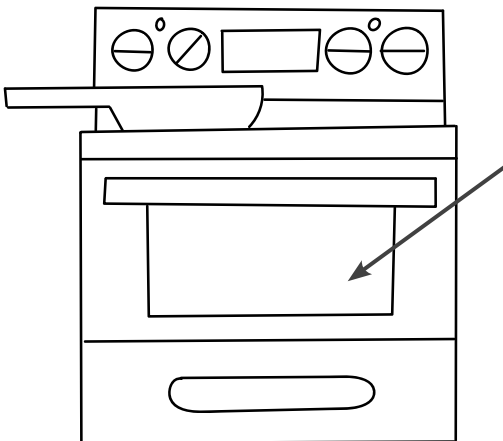
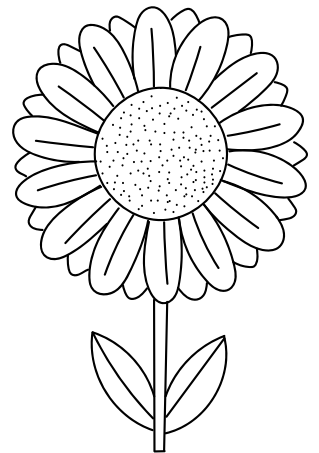
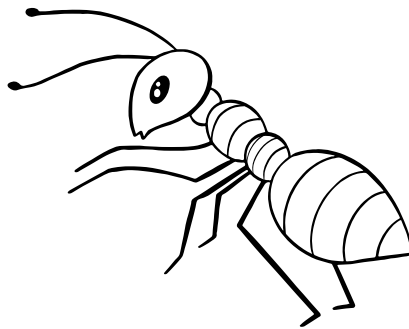
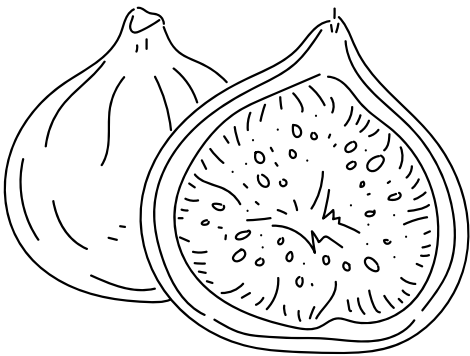

hilo

hilo

horno

horno

helado

helado

hormiga

hormiga

Nombre: _____

Fecha: _____

2.1

Página de actividades

hormiga

horno

higo

helado

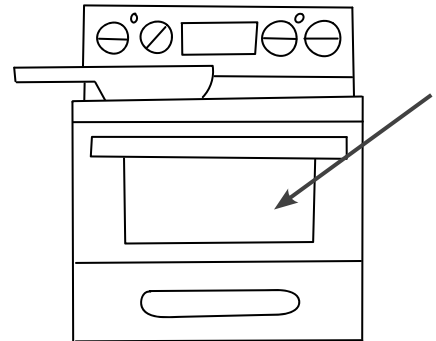
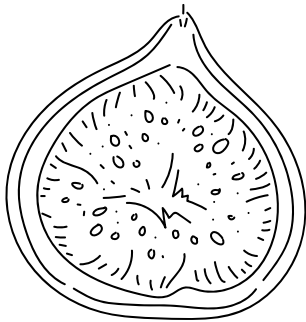

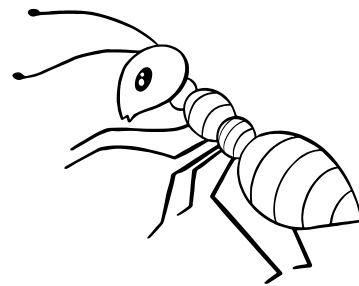
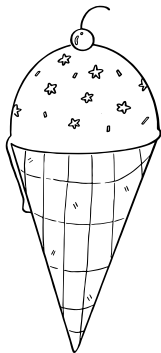

Instrucciones: Pida a los estudiantes que escriban cada palabra debajo de la imagen correspondiente.

Nombre: _____

Fecha: _____

2.2

Para llevar a casa

Estimada familia o tutor:

El estudiante está aprendiendo a leer, mezclando sonidos dentro de una palabra. A continuación, se muestran una serie de tarjetas de palabras para poder continuar este aprendizaje en casa. Pídale que lea las palabras escritas para luego recortar cada tarjeta. El estudiante puede practicar la escritura de palabras, copiando las palabras de las tarjetas en otra hoja. Por favor guarde las tarjetas para seguir practicando.



hola

hilo

hormiga

hermano

helado

horno

hoja

higo

Nombre: _____

Fecha: _____

3.1

Página de actividades

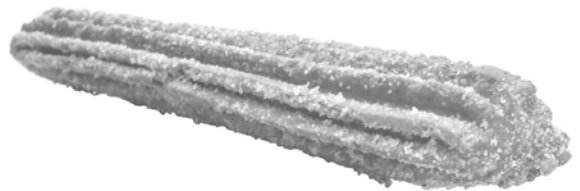
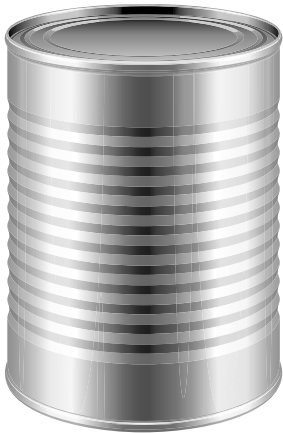

Instrucciones: Pida a los estudiantes que digan en voz alta el nombre de las imágenes y alarguen el sonido inicial de cada palabra. Después, solicite que encierren en un círculo aquellas que inicien con el sonido /ch/ (*chocolate, lata, boca, churro*).

Nombre: _____

Fecha: _____

3.2

Para llevar a casa

Estimada familia o tutor:

Pida al estudiante que diga en voz alta el nombre de las imágenes. Pídale que encierre en un círculo la imagen si en su nombre se incluye el sonido /ch/. Pregunte al estudiante si el sonido se encuentra en la primera, segunda o tercera sílaba de la palabra. Si el sonido /ch/ está al principio, coloreará el primer recuadro; si está en medio, coloreará el segundo recuadro; si está al final, coloreará el último recuadro (*mochila, taza, teclado, chile, Pinocho, mapache*).

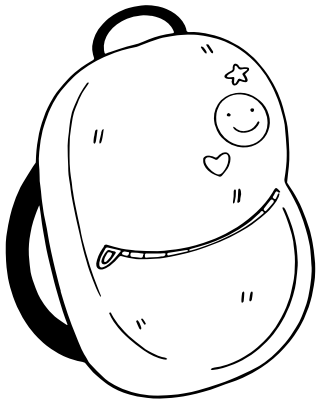

--	--	--

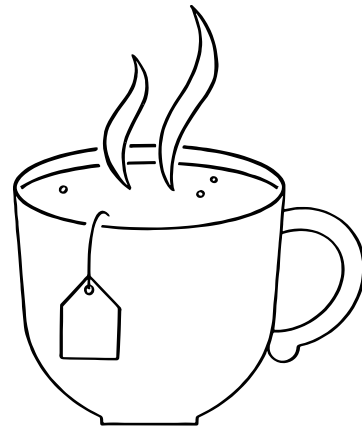

--	--	--

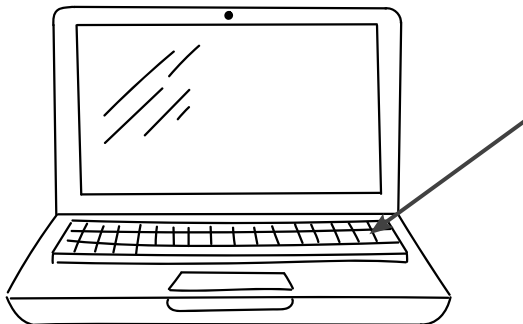

--	--	--

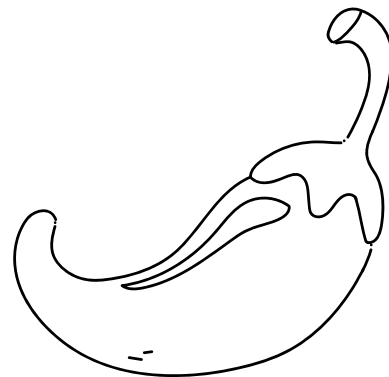

--	--	--

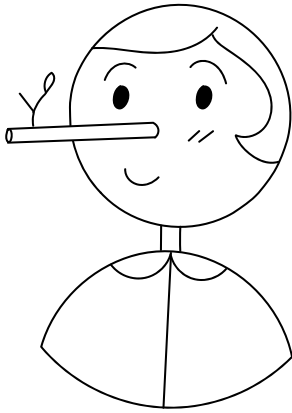

--	--	--

--	--	--

Nombre: _____

Fecha: _____

4.1

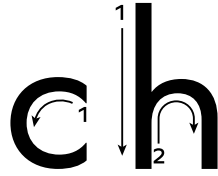

Instrucciones: Pida a los estudiantes que tracen el dígrafo *ch* mientras repiten los pasos. Primera letra: “Empiezo justo debajo de la línea punteada. 1. círculo casi completo hacia la izquierda”. Segunda letra: “Empiezo en la línea de arriba. 1. línea larga hacia abajo. 2. curva”.

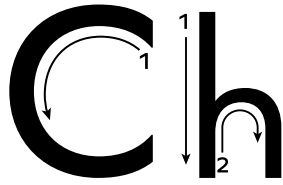

Instrucciones: Pida a los estudiantes que tracen el dígrafo *Ch* mientras repiten los pasos. Primera letra: “Empiezo en la línea de arriba. 1. círculo casi completo hacia la izquierda”. Segunda letra: “Empiezo en la línea de arriba. 1. línea larga hacia abajo. 2. curva”.

Nombre: _____

Fecha: _____

4.2

Página de actividades

El _____
rojo.



La _____
verde.



La maleta _____



Instrucciones: Pida a los estudiantes que miren las imágenes y tracen la palabra que falta para completar las oraciones (*chaleco, lechuga, chica, chile*).

El

pica mucho.



Nombre: _____

Fecha: _____

4.3

Para llevar a casa

Estimada familia o tutor:

Pida al estudiante que observe las imágenes y trace las sílabas que faltan para completar las palabras (*chaleco, leche, mochila, churros, chile, chamarra, lechuga, peluche*).



- - - - -
leco



- - - - -
le _____



- - - - -
mo _____ **la**



- - - - -
_____ **rros**



_____ le



_____ marra



_____ le _____ ga



_____ pelu _____

Nombre: _____

Fecha: _____

5.1

Página de actividades

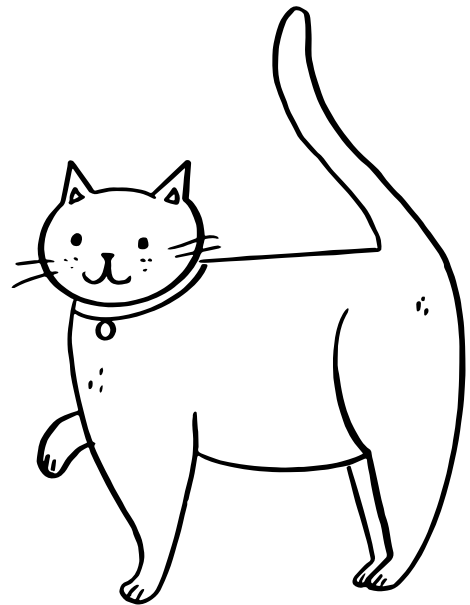
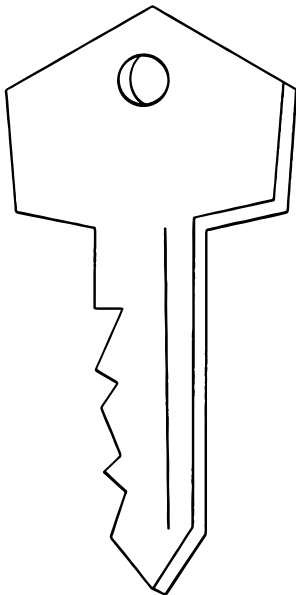
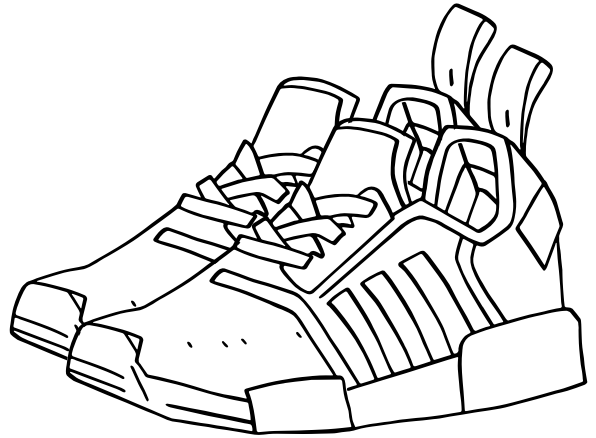
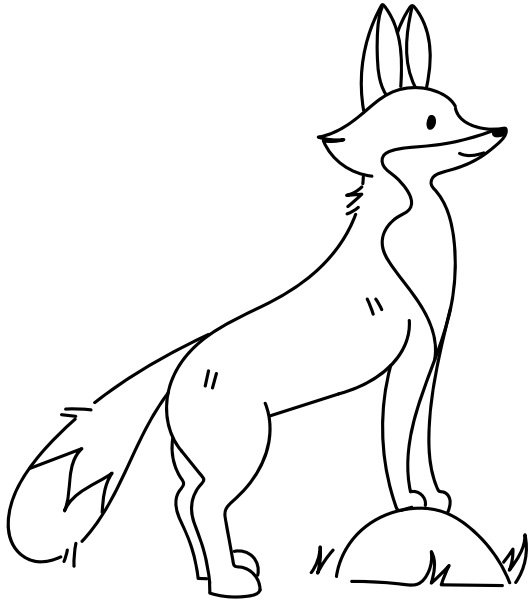

Instrucciones: Pida a los estudiantes que colorean solo las imágenes con sonido inicial /s/ (*llave, gato, zapatos, zorro*).

Nombre: _____

Fecha: _____

5.2

Para llevar a casa

Estimada familia o tutor:

Ayude al estudiante a que recorte cada tarjeta; luego pídale que las coloque sobre la mesa de trabajo, las mezcle y forme las palabras (*gato, chica, noche, hojas*). Estas tarjetas pueden pegarse en una cartulina para que sean más duraderas y el estudiante pueda jugar con ellas en diferentes momentos.



ga

to

chi

ca

no

che

ho

jas

Nombre: _____

Fecha: _____

6.1



Instrucciones: Pida a los estudiantes que tracen la z minúscula, diciendo las frases: "Empiezo en la línea punteada. 1. Dibujo una línea horizontal. 2. Dibujo una línea diagonal hacia la izquierda. 3. Dibujo una línea horizontal. 4. Digo /s/'".

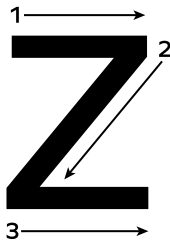

Instrucciones: Pida a los estudiantes que tracen la Z mayúscula, diciendo las frases: “Empiezo en la línea de arriba.
1. Dibujo una línea horizontal. 2. Dibujo una línea diagonal hacia la izquierda. 3. Dibujo una línea horizontal. 4. Digo /s/”.

Nombre: _____

Fecha: _____

6.2

Página de actividades

zapatos

pez

taza

manzana





Instrucciones: Pida a los estudiantes que lean las palabras y las escriban debajo de la imagen que las representa. Después, pida que en el espacio correspondiente escriban una frase u oración con alguna de las palabras. (imágenes: *zapatos, manzana, pez, taza, zorro, arroz*)

arroz

zorro



Nombre: _____

Fecha: _____

6.3

Para llevar a casa

Estimada familia o tutor:

Pida al estudiante que trace la letra z minúscula y las sílabas; después, solicite que den vuelta a la página y repitan el procedimiento con la Z mayúscula.



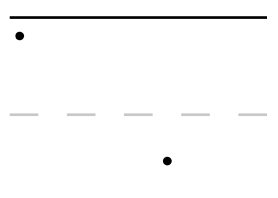
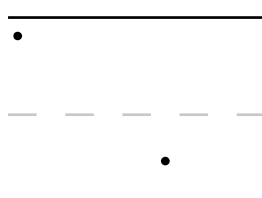
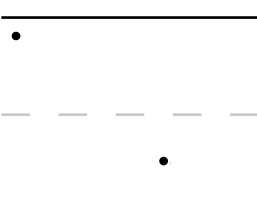
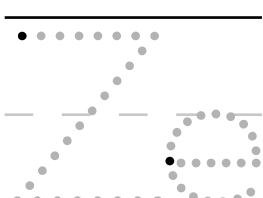
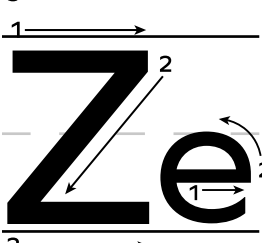
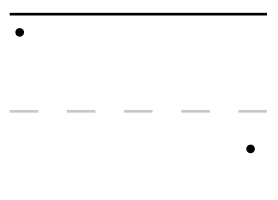
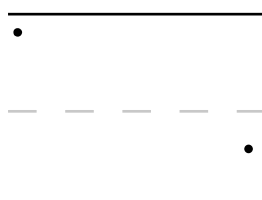
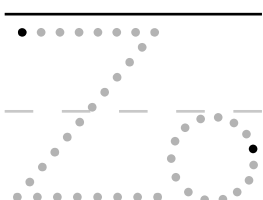
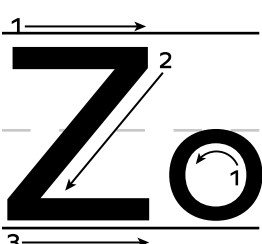
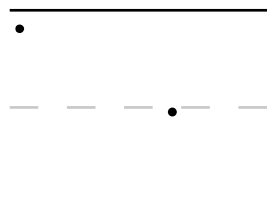
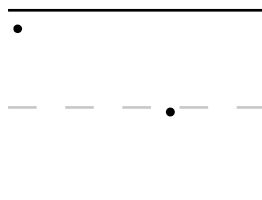
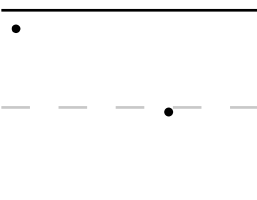
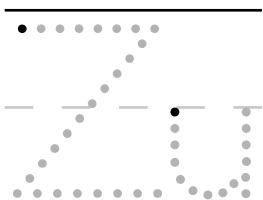
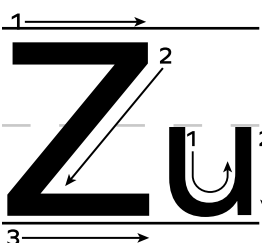
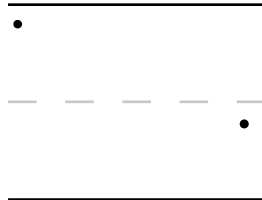
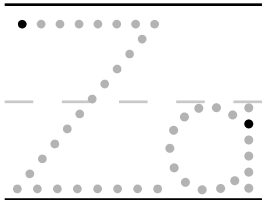
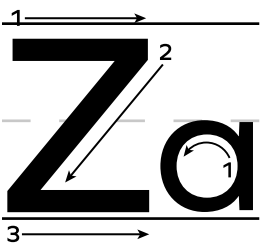
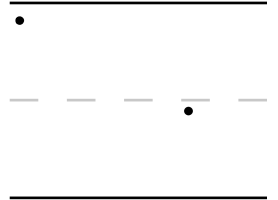
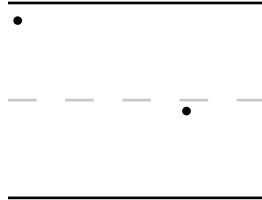
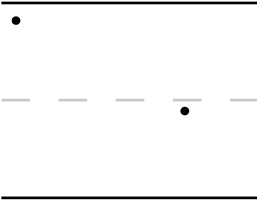
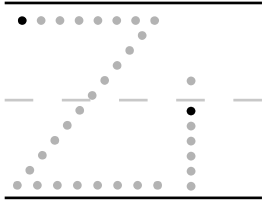
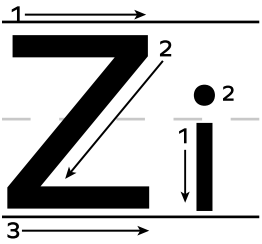
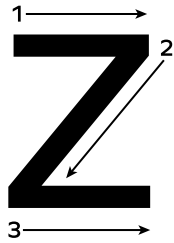

Nombre: _____

Fecha: _____

7.1

Página de actividades

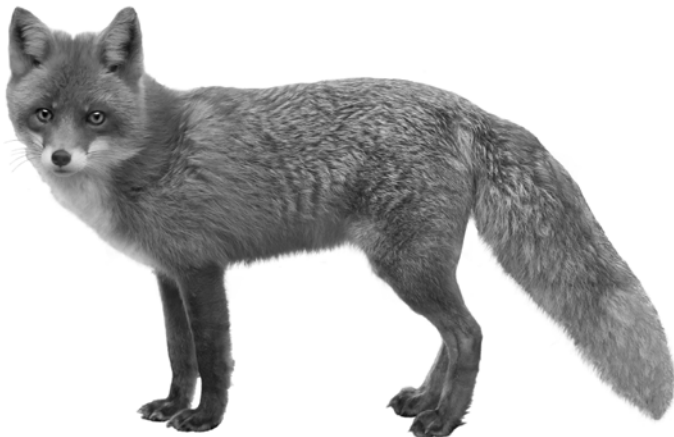

Instrucciones: Pida a los estudiantes que digan en voz alta el nombre de cada imagen (*cerezas, cisne, cebollas, zorro*); y después que encierren en un círculo las imágenes cuyo nombre comience con las sílabas *ce* y *ci*.

Nombre: _____

Fecha: _____

7.2

Para llevar a casa

Estimada familia o tutor:

Pida al estudiante que recorten las imágenes de la parte superior de la página de actividades y que las peguen sobre las imágenes que corresponden.



cerdo

circo

cebolla

cinco

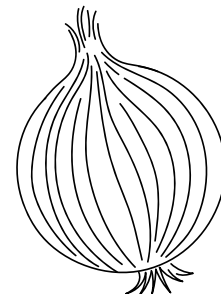
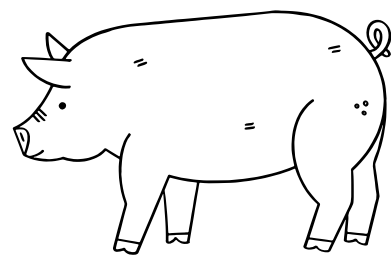

Nombre: _____

Fecha: _____

8.1



Instrucciones: Pida a los estudiantes que tracen las sílabas *ce* y *ci* mientras repiten los pasos para cada uno. Para *ce*: “Empiezo justo debajo de la línea punteada. 1. Dibujo un círculo casi completo hacia la izquierda.” y “Empiezo entre la línea punteada y la línea de abajo. 1. Dibujo una línea horizontal. 2. Dibujo un círculo casi completo hacia la izquierda. Digo la sílaba *se*”. Para *ci*: “Empiezo justo debajo de la línea punteada. 1. Dibujo un círculo casi completo hacia la izquierda.” y “Empiezo en la línea punteada. 1. Dibujo una línea corta hacia abajo 2. Pongo un punto arriba. Digo la sílaba *si*”.

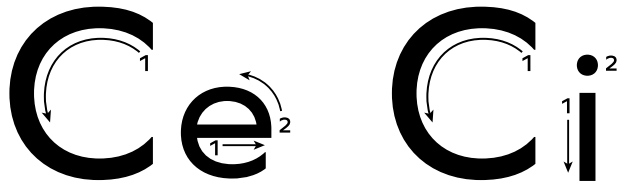

Instrucciones: Pida a los estudiantes que tracen las sílabas *Ce* y *Ci* mientras repiten los pasos para cada uno. Para *Ce*: “Empiezo justo debajo de la línea de arriba. 1. Dibujo un círculo casi completo hacia la izquierda.” y “Empiezo entre la línea punteada y la línea de abajo. 1. Dibujo una línea horizontal. 2. Dibujo un círculo casi completo hacia la izquierda. Digo la sílaba *se*”. Para *Ci*: “Empiezo justo debajo de la línea de arriba. 1. Dibujo un círculo casi completo hacia la izquierda.” y “Empiezo en la línea punteada. 1. Dibujo una línea corta hacia abajo 2. Pongo un punto arriba. Digo la sílaba *si*”.

Nombre: _____

Fecha: _____

8.2

Página de actividades

F en está cerca

F en está cerca

F en está cerca

Come cinco uvas

Come cinco uvas

Come cinco uvas

Instrucciones: Pida a los estudiantes que tracen las palabras siguiendo la direccionalidad de las flechas en cada letra.

Nombre: _____

Fecha: _____

8.3

Para llevar a casa

Estimada familia o tutor:

Pida al estudiante que lea las palabras y las escriba debajo de la imagen que corresponda (*maceta*, *cinco*, *circo* y *cebolla*).

cebolla

maceta

cinco

circo

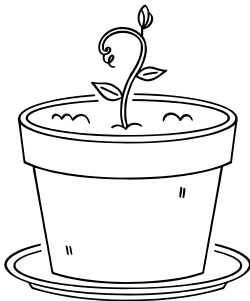

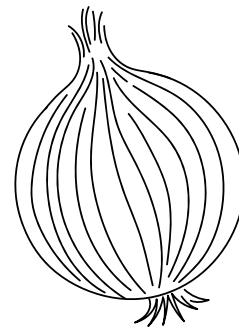

Pida al estudiante que lea las palabras y las escriba debajo de la imagen que corresponda (cereza, cerdo, cine y pecera).

pecera

cine

cerdo

cereza

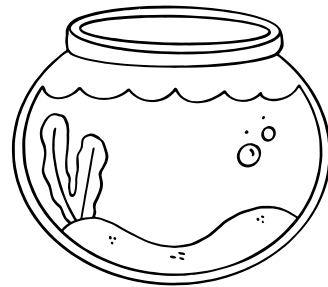
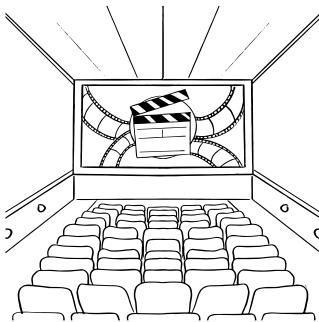
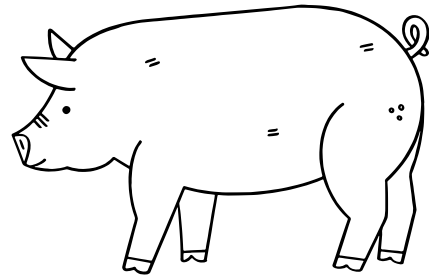

Nombre: _____

Fecha: _____

9.1

Página de actividades

ch	Ce	z
s	h	S
H	Ch	qui
Z	ce	ci

Instrucciones: Pida a los estudiantes que encierren en un círculo la letra o sílaba que corresponde al sonido inicial de cada palabra que usted diga en voz alta: *Héctor, Chicago, zapato, Ceci y cine.*

Nombre: _____

Fecha: _____

9.2

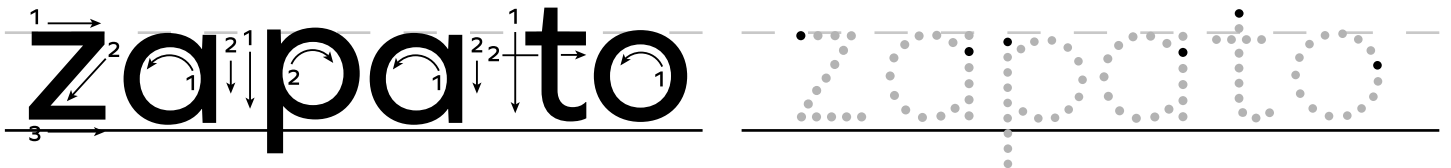
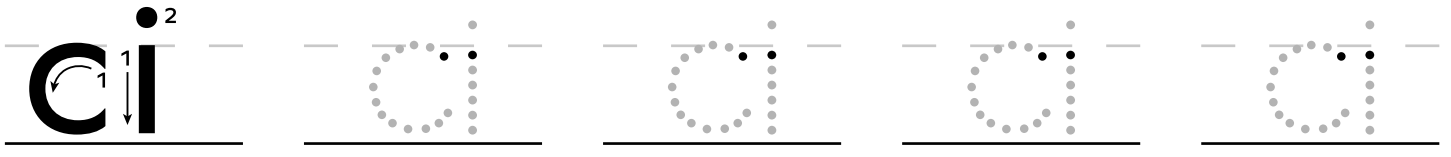
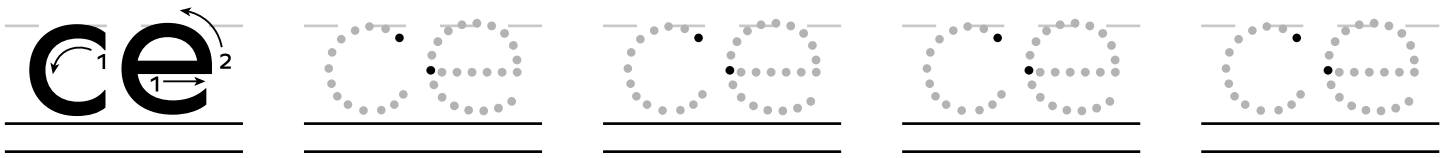
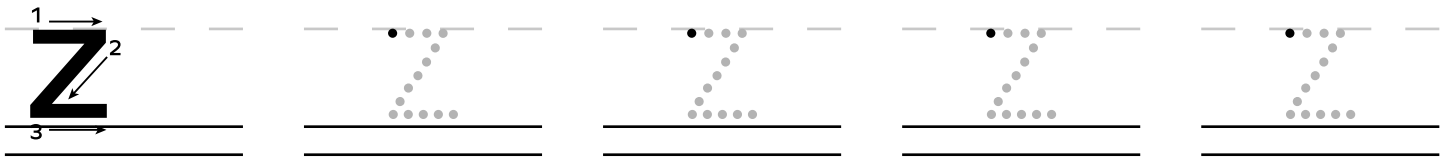
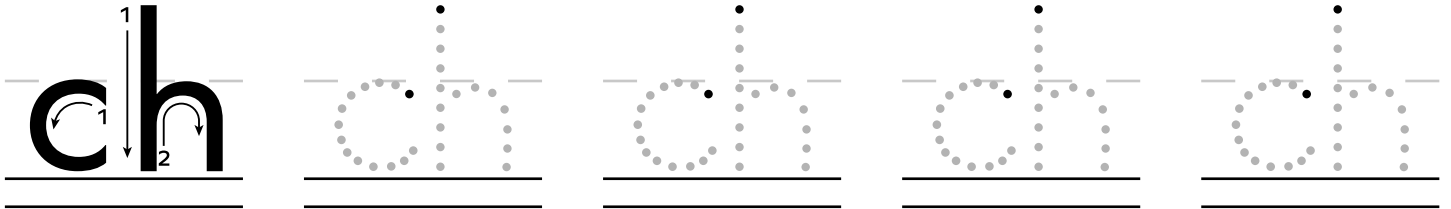
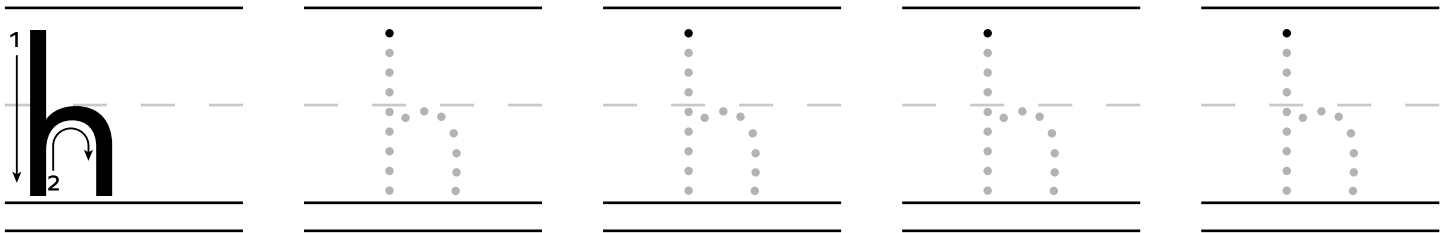

Instrucciones: Pida a los estudiantes que tracen las letras minúsculas, siguiendo los pasos que han visto en las lecciones anteriores.

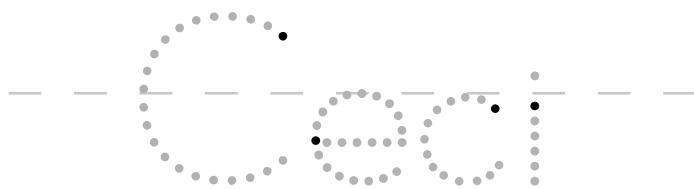
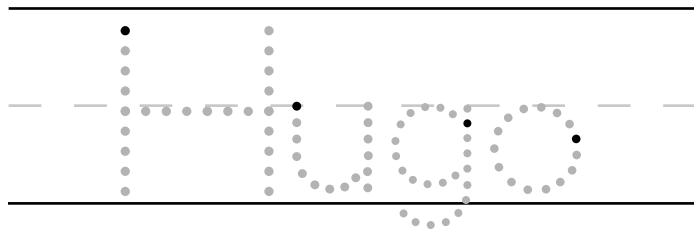
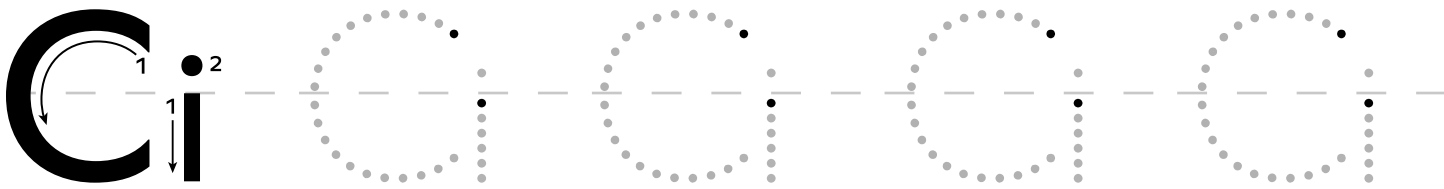
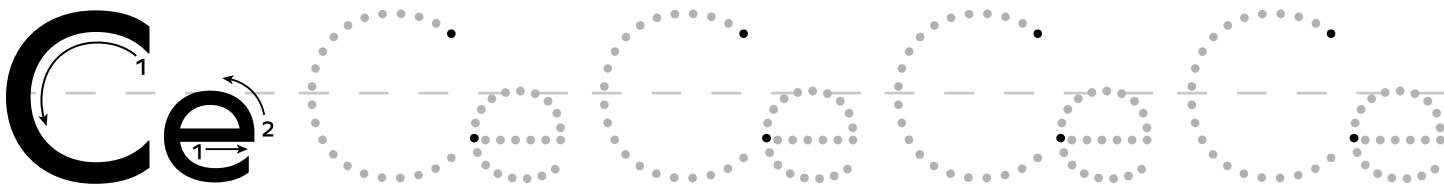
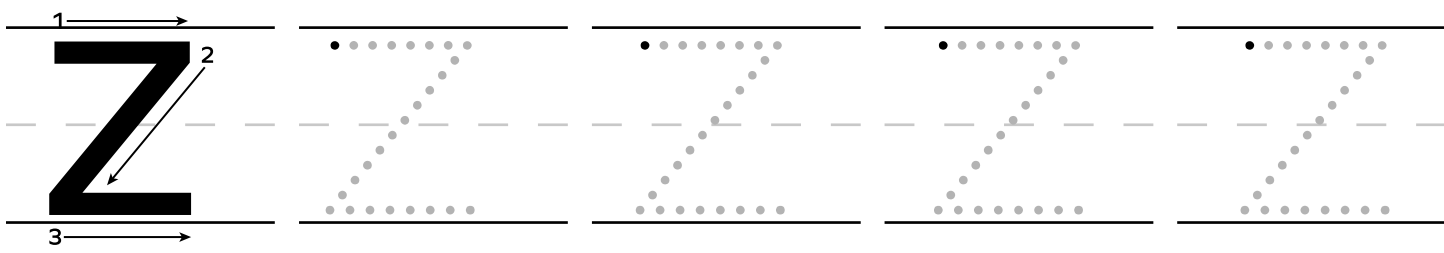
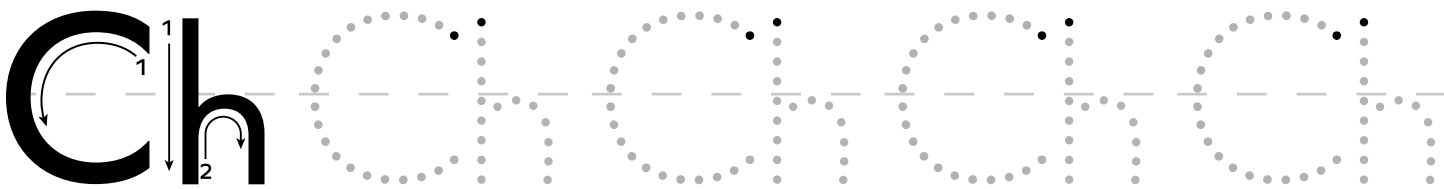
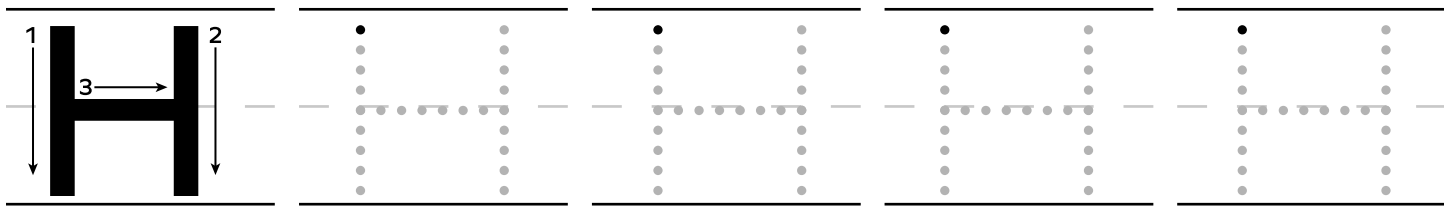

Instrucciones: Pida a los estudiantes que tracen las letras mayúsculas, siguiendo los pasos que han visto en las lecciones anteriores.

Nombre: _____

Fecha: _____

9.3

Para llevar a casa

Estimada familia o tutor:

Estas son las letras, sílabas y el dígrafo *ch* que se han trabajado en esta primera parte de la Unidad 5. Recorte cada una y pida al estudiante que mencione el sonido, que dibuje una imagen que tenga el sonido inicial, y posteriormente, que escriban una oración sencilla con esa misma palabra.



h

H

ch

Ch

z

Z

ce

Ce

ci

Ci

Nombre: _____

Fecha: _____

P1.1

Página de actividades

Sopa de letras

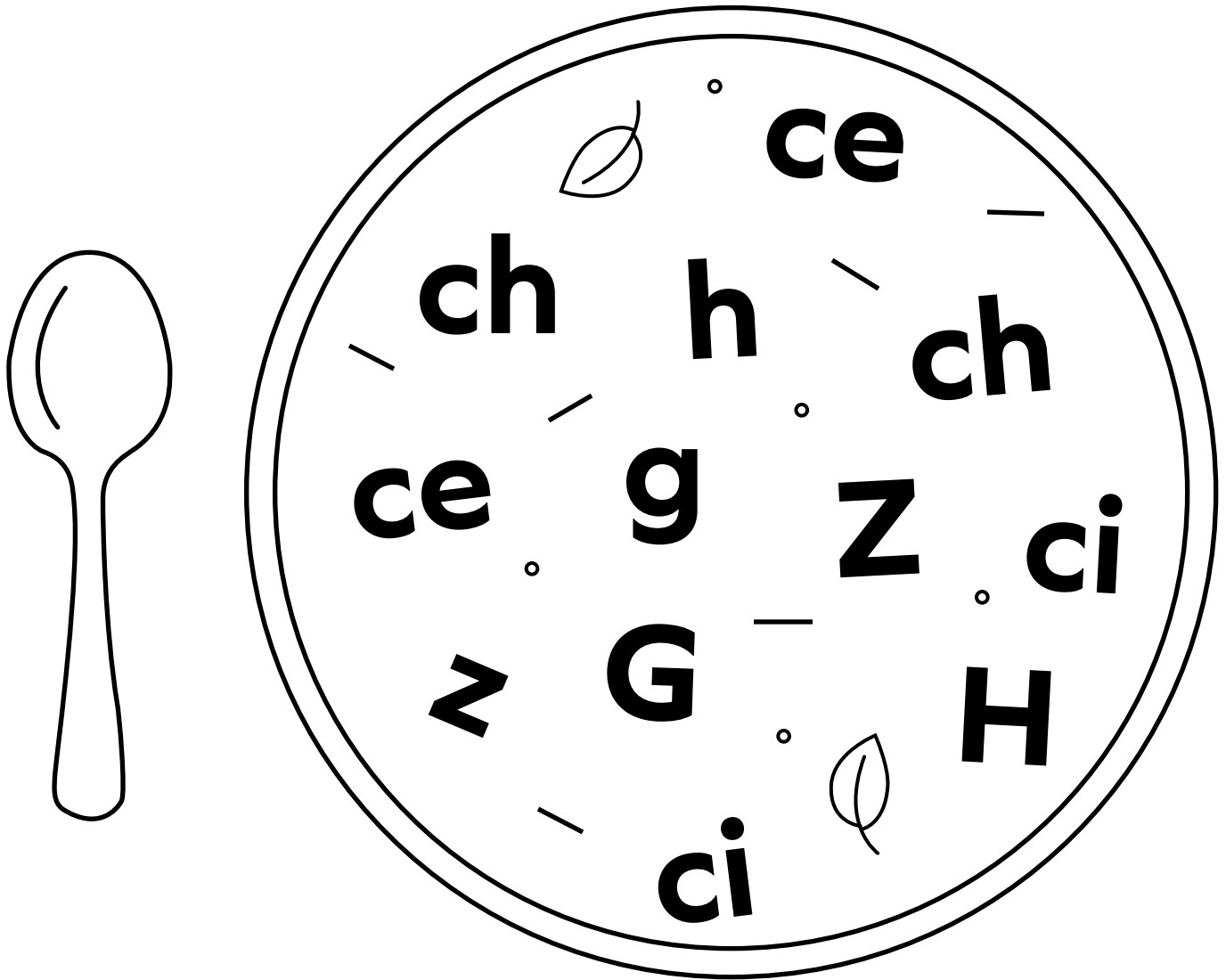

Instrucciones: Encierra en un círculo las letras correspondientes al sonido mencionado. Usa un marcador de diferente color en cada caso.

Nombre: _____

Fecha: _____

P1.2

Página de actividades

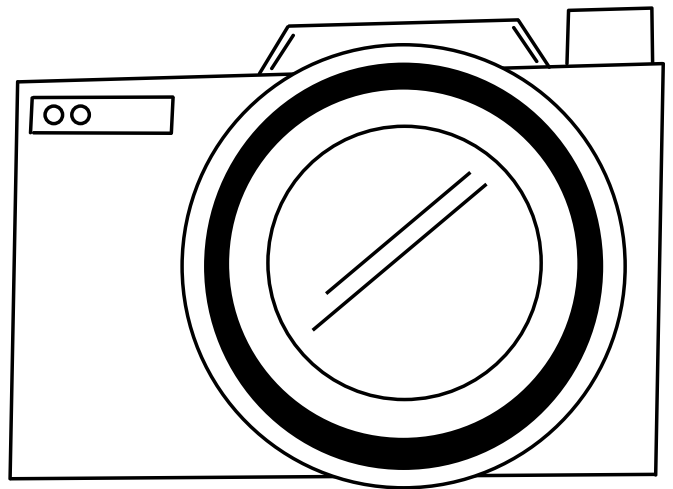
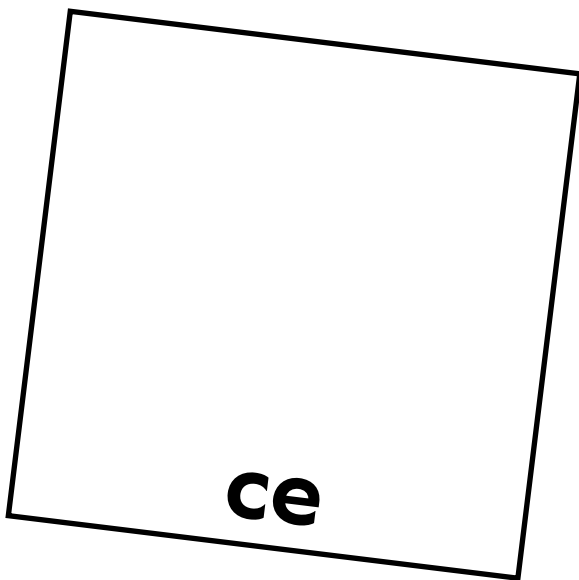
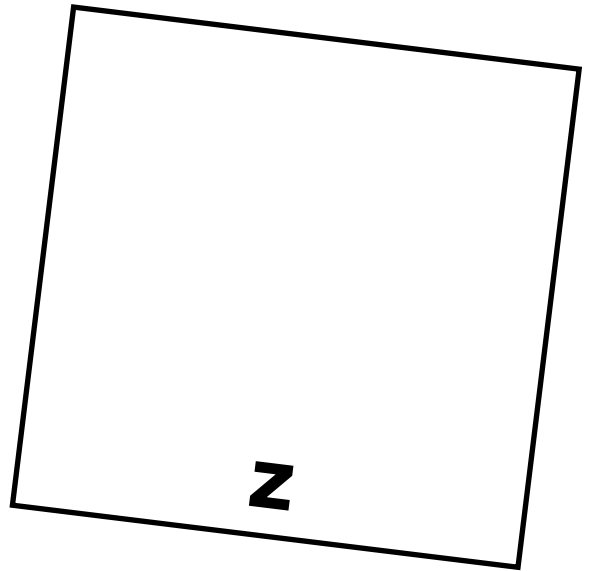
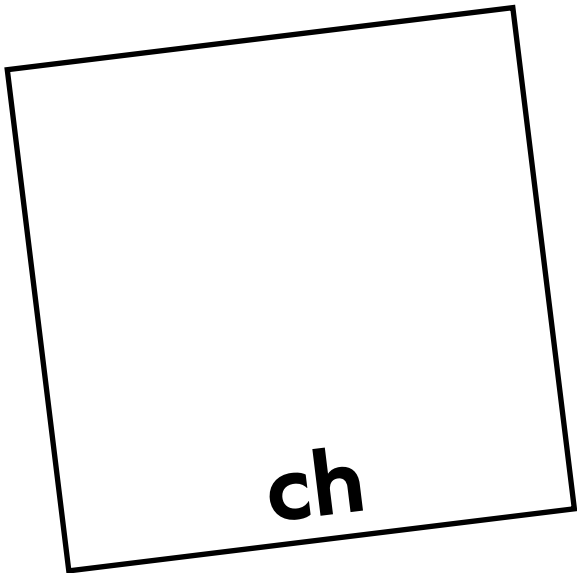

Instrucciones: Escucha las palabras y dibuja el objeto en la foto que tiene la letra con la que inicia. (*chocolate, zapato, cereza*)

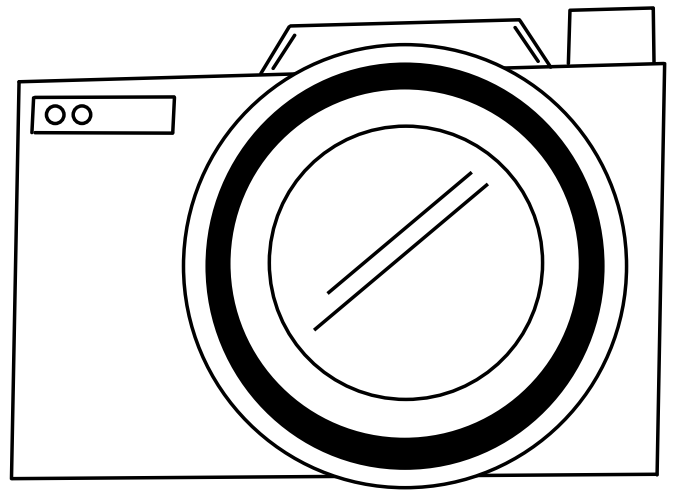
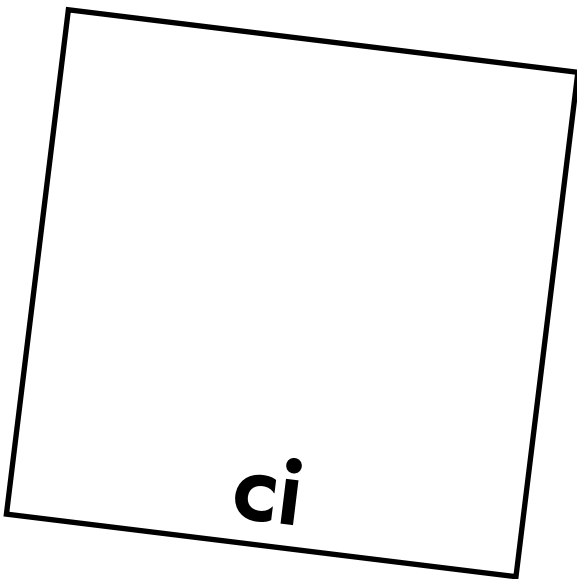
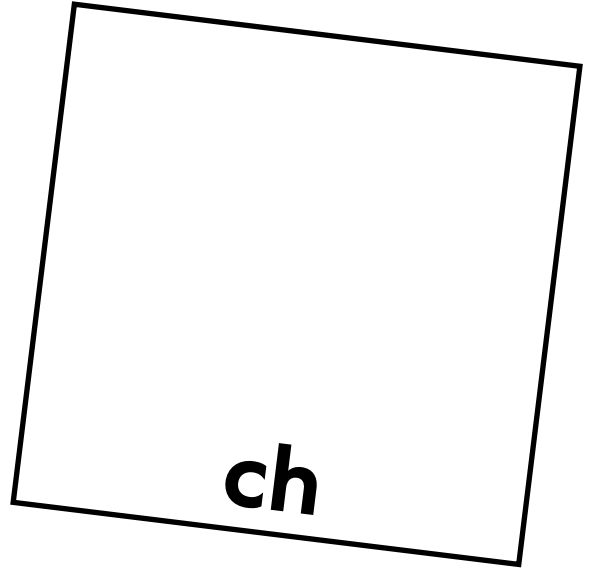
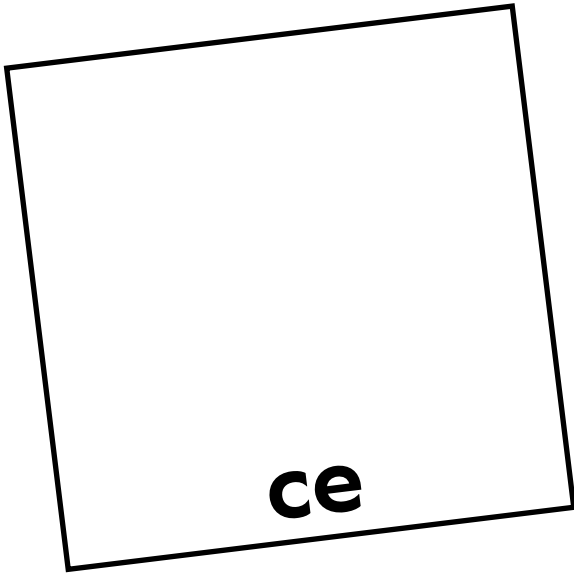

Instrucciones: Escucha las palabras y dibuja el objeto en la foto que tiene la letra con la que inicia. (*cena, churro, cine*)

Nombre: _____

Fecha: _____

P1.3

Página de actividades



cin **Ra** **so**
ce **co** **pe**



ce **ra** **ze**
ci **re** **za**

Instrucciones: Colorea el recuadro con las sílabas adecuadas para formar el nombre de cada imagen. Escribe la palabra formada en el espacio en blanco.

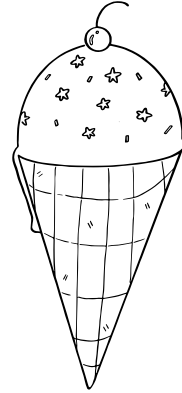

he ra sal

ge la do



me che le

mo chi la

Instrucciones: Colorea el recuadro con las sílabas adecuadas para formar el nombre de cada imagen. Escribe la **palabra** formada en el espacio en blanco.

Nombre: _____

Fecha: _____

P1.4

Página de actividades

ceja

cena

azul

arroz

peces

pelo

cereza

pereza

chica

china

Instrucciones: Pida a los estudiantes que comparen cada par de palabras y remarquen en ambas la sílaba que cambió.

Nombre: _____

Fecha: _____

P1.5

Página de actividades

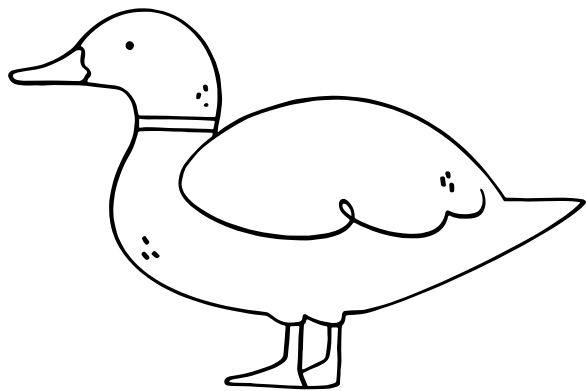
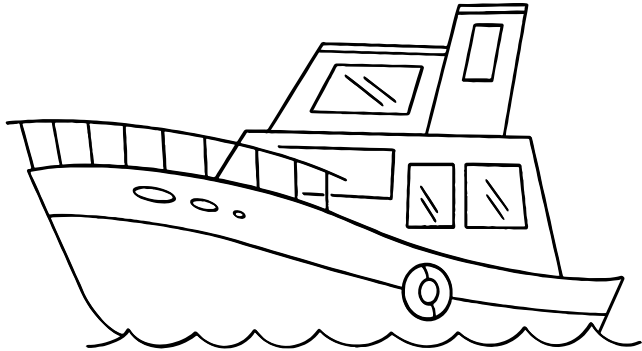

Instrucciones: Pida a los estudiantes que recorten las imágenes de la tercera página de la actividad y las peguen en el recuadro, al lado de la imagen con la cual riman (*yate, chocolate, pato, zapato, fresa, cereza, harina, tina*)

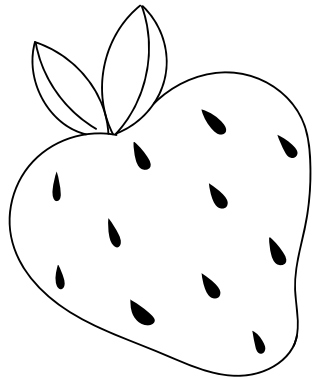

Instrucciones: Pida a los estudiantes que recorten las imágenes de la tercera página de la actividad y las peguen en el recuadro, al lado de la imagen con la cual riman (*yate, chocolate, pato, zapato, fresa, cereza, harina, tina*)

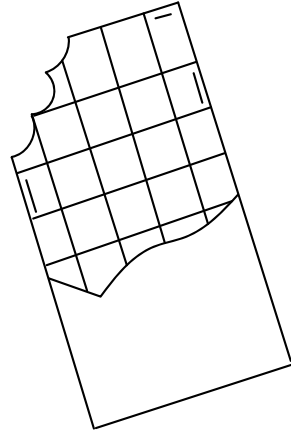
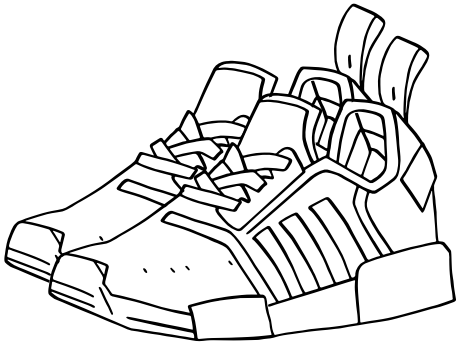
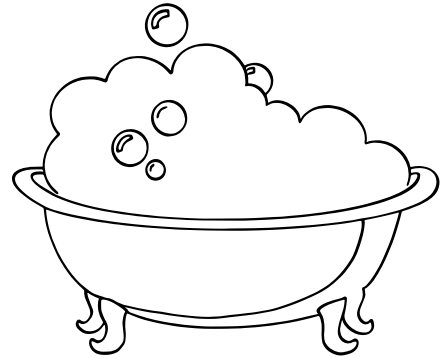
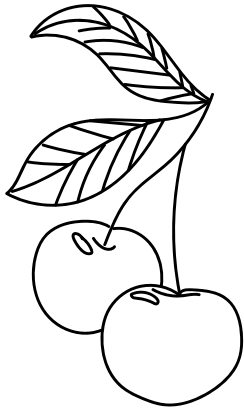

Instrucciones: Pida a los estudiantes que recorten las imágenes de la página y las peguen en el recuadro, al lado de la imagen con la cual riman (*yate, chocolate, pato, zapato, fresa, cereza, harina, tina*)

Nombre: _____

Fecha: _____

P1.6

Página de actividades

higo

mochila

arroz

cisne

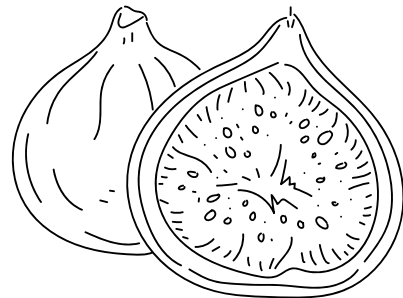
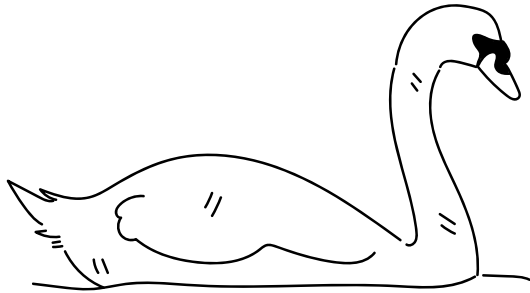

Instrucciones: Pida a los estudiantes que lean las palabras en el recuadro y las copien debajo de la imagen correspondiente.

Nombre: _____

Fecha: _____

10.1

Página de actividades

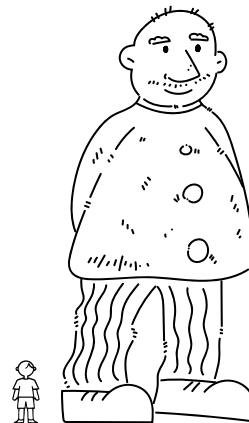
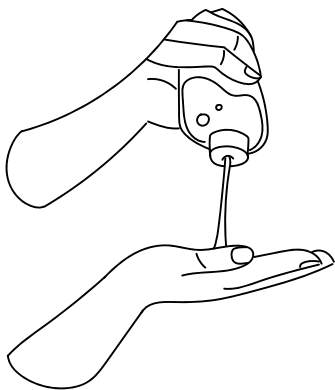
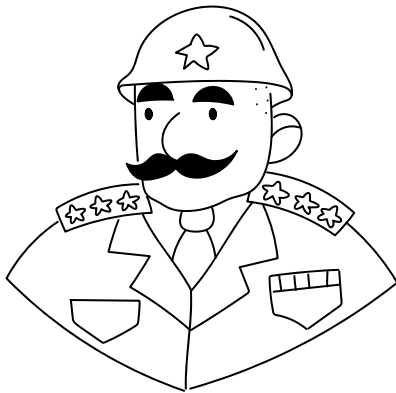

Instrucciones: Pida a los estudiantes que digan en voz alta el nombre de las imágenes y encierren en un círculo las que empiecen con las sílabas *ge*, *gi*. (*general*, *paraguas*, *gel*, *gigante*)

Nombre: _____

Fecha: _____

10.2

Para llevar a casa

Estimada familia o tutor:

Pida al estudiante que observe las imágenes, señale el dibujo y pronuncie su nombre en voz alta. Pídale que diga la palabra varias veces, alargando el sonido inicial, y si empieza con las sílabas *ge* o *gi*, coloree la imagen. (*girasol, gelatina, gimnasio, gato, guitarra, genio*)

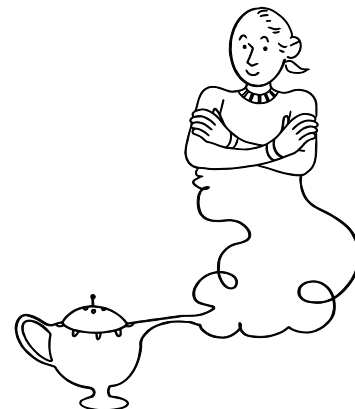
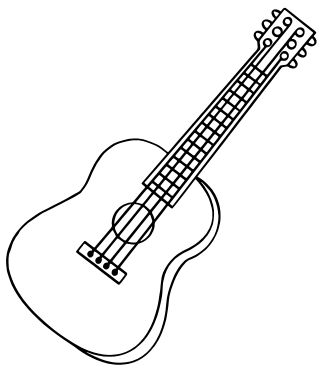
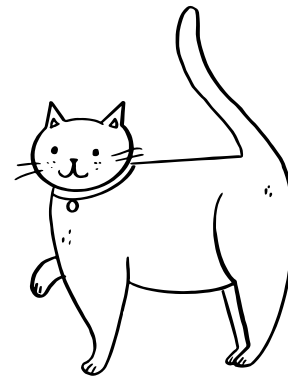
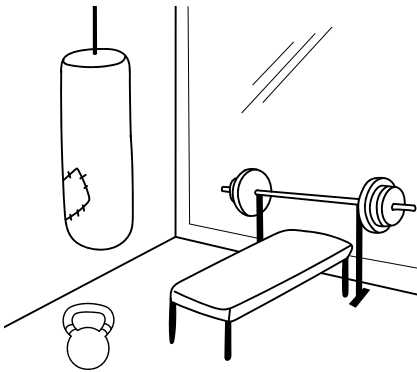
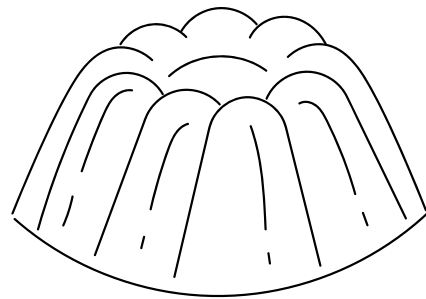
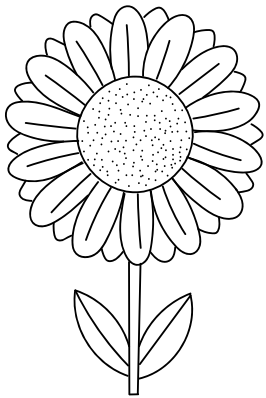

Nombre: _____

Fecha: _____

11.1

Página de actividades

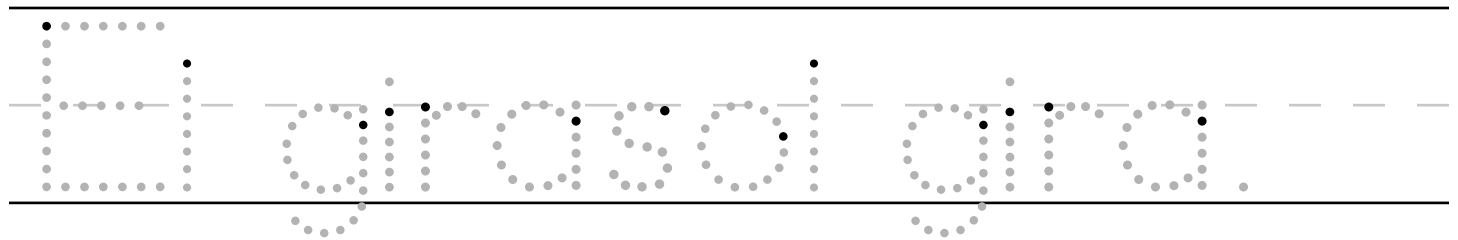
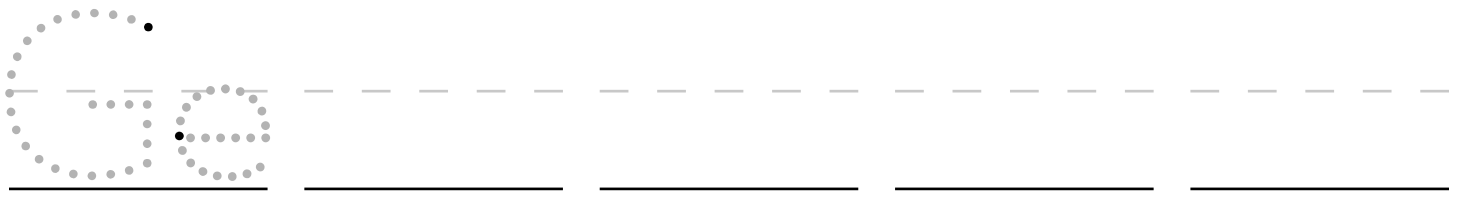
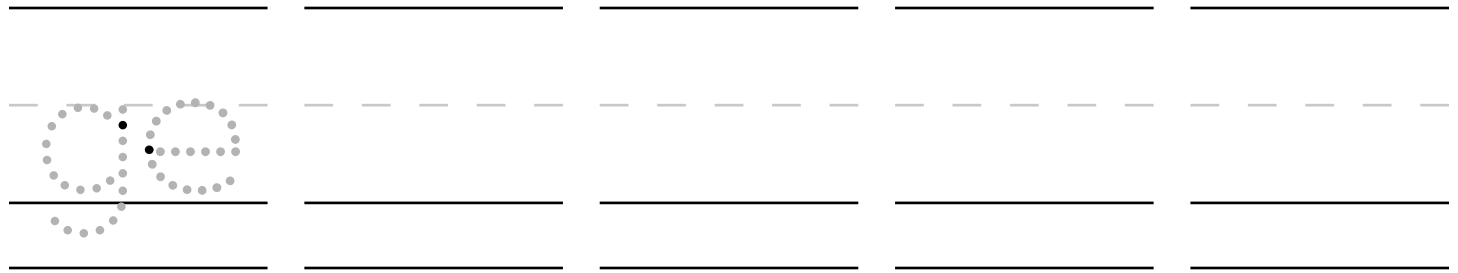

Instrucciones: Pida a los estudiantes que tracen las sílabas *ge* y *gi* y la oración al final.

gemelas

girasol

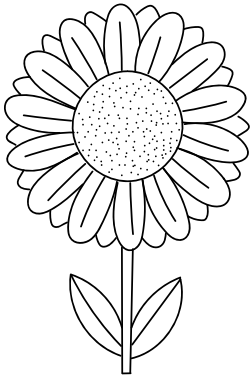

gigante

gelatina

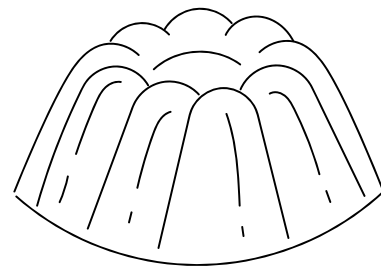
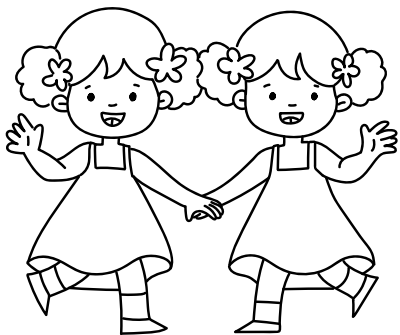
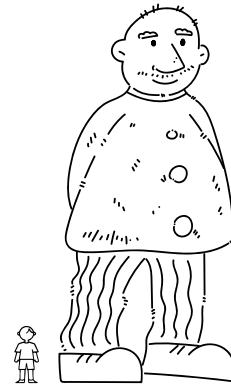

Instrucciones: Pida a los estudiantes que lean las palabras en la parte superior. Pídales que escriban en los renglones debajo de cada imagen la palabra que corresponde.

Nombre: _____

Fecha: _____

11.2

Para llevar a casa

Estimada familia o tutor:

Pida al estudiante que escriba la palabra *gelatina* en los renglones siguiendo las guías de puntos grises.



gelatina

gelatina

gelati

gelati

gela

gela

ge

ge

Nombre: _____

Fecha: _____

12.1

Página de actividades

o



a



l

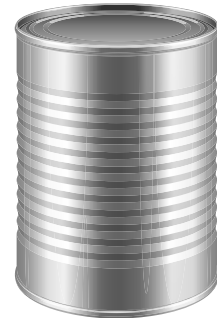

Instrucciones: Pida a los estudiantes que digan el nombre de cada imagen. Pídales que observen la letra en la columna izquierda y las imágenes que están a la derecha. Dígalos que encierren la imagen en un círculo rojo si su nombre inicia con esa letra, o en un círculo azul si su nombre termina con esa letra. (*olla, mano, estrella, anillo, árbol, lata*)

n

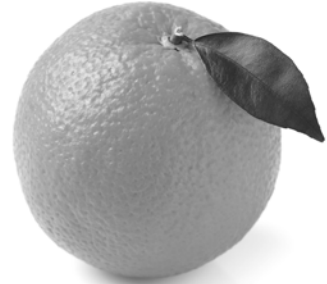

ca



co



Instrucciones: Pida a los estudiantes que digan el nombre de cada imagen. Pídales que observen la letra o sílaba en la columna izquierda y las imágenes que están a la derecha. Dígalos que encierren la imagen en un círculo rojo si su nombre inicia con esa letra o sílaba, o en un círculo azul si su nombre termina con esa letra o sílaba. (*pan, naranja, foca, cama, coche, barco*)

Nombre: _____

Fecha: _____

12.2

Página de actividades

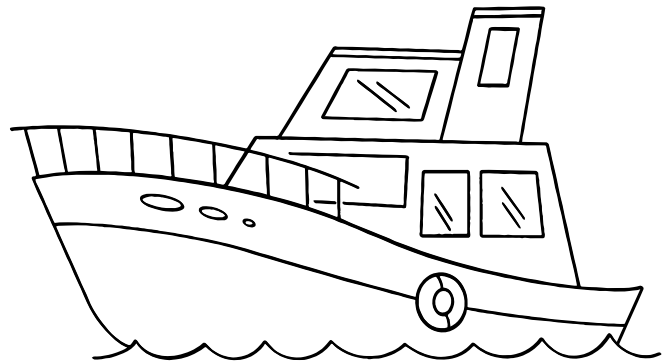
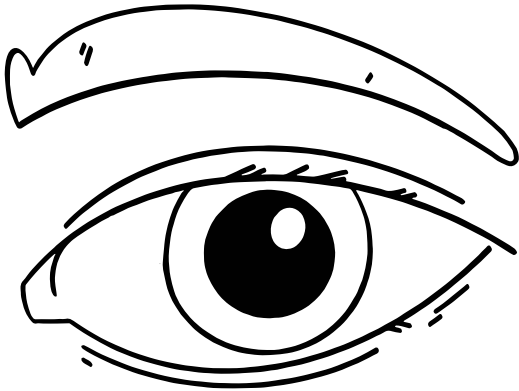
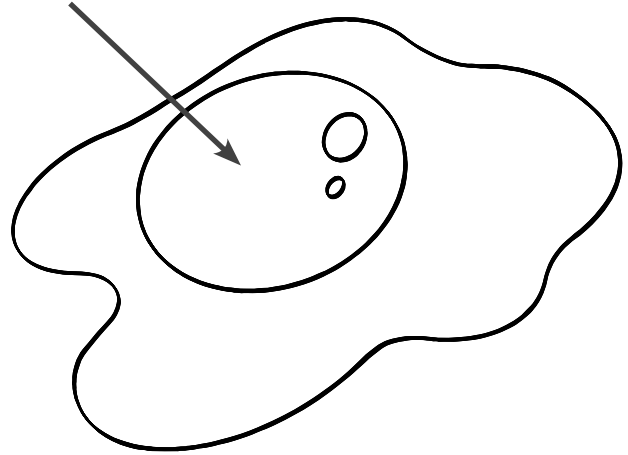
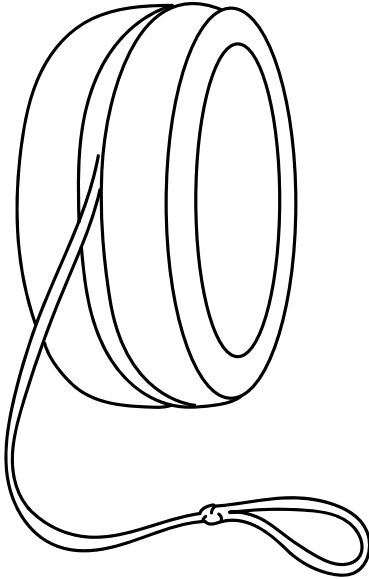

Instrucciones: Pida a los estudiantes que digan en voz alta el nombre de las imágenes y alarguen el sonido inicial de cada palabra. Después, solicite que coloreen aquellas que inicien con el sonido /y/. (yoyo, yema, ojo, yate)

Nombre: _____

Fecha: _____

12.3

Para llevar a casa

Estimada familia o tutor:

Pida al estudiante que diga el nombre de cada imagen y que la encierre en un círculo. Debe usar el crayón azul si el nombre de la imagen tiene dos veces el sonido /y/, el crayón rojo si el nombre tiene el sonido inicial /y/ y el verde si tiene /y/ en la última sílaba. En el reverso de la página se incluyen otras imágenes. El estudiante puede encerrar la imagen del yoyo con los tres colores. (*yate, playa, rayo, joya, yoyo, yema*)



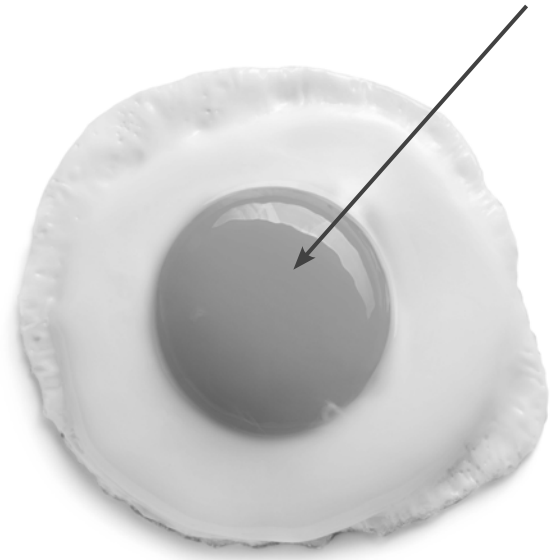

Nombre: _____

Fecha: _____

13.1

Página de actividades



yoyo



papaya



coyote



yema

Instrucciones: Pida a los estudiantes que unan con una línea cada imagen con la palabra que le corresponde (*yema, coyote, yoyo, papaya*).

Nombre: _____

Fecha: _____

13.2

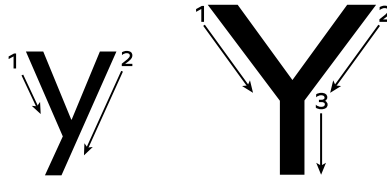

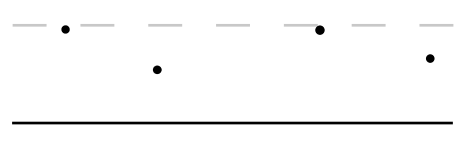
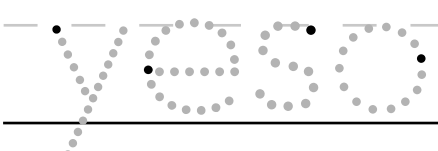
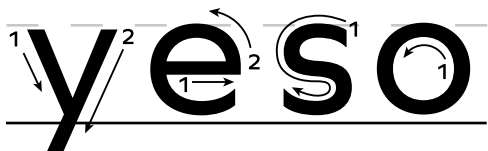
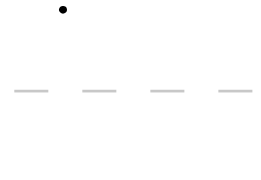
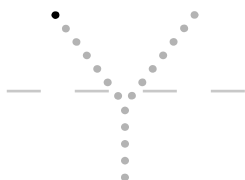
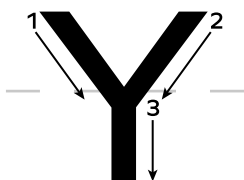
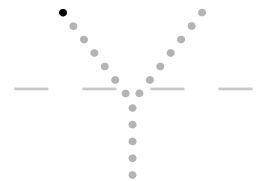
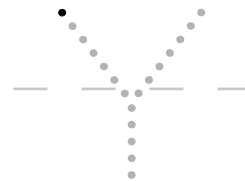
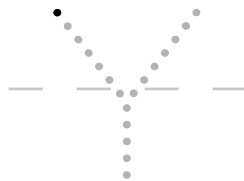
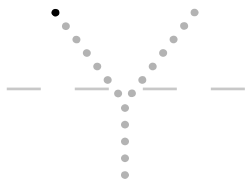
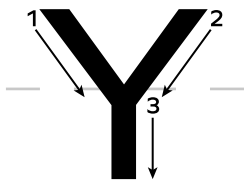
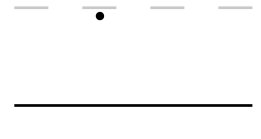
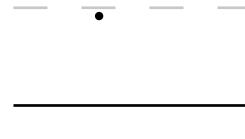
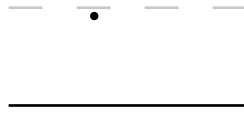
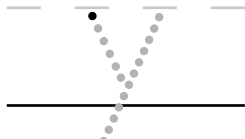
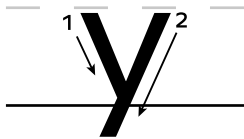
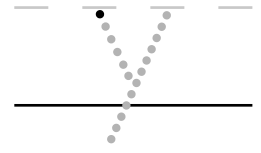
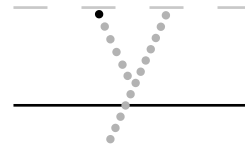
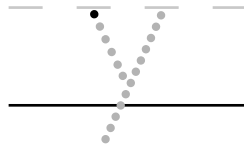
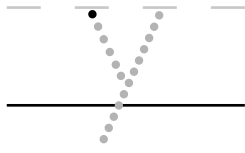
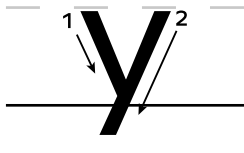

Instrucciones: Pida a los estudiantes que primero tracen la y minúscula repitiendo los siguientes pasos: "Empiezo en la línea punteada. 1. Dibujo una línea diagonal hacia la derecha. 2. Dibujo una línea diagonal hacia la izquierda que termine después de la línea de abajo. 3. Digo /y/". Después pida que tracen la Y mayúscula, diciendo las frases: "Empiezo en la línea de arriba. 1. Dibujo una línea diagonal hacia la derecha. 2. Dibujo una línea diagonal hacia la izquierda. 3. Dibujo una línea corta hacia abajo. 4. Digo /y/". Al finalizar, solicite que tracen las palabras.

yate

yate

yate

yo

yo

yo

Nombre: _____

Fecha: _____

13.3

Para llevar a casa

Estimada familia o tutor:

Pida al estudiante que trace debajo de cada imagen el nombre que le corresponde (*yate, yema, payaso, rayo, yoyo, raya, papaya, yeso*). Luego, pida que elijan una de las palabras para escribir una oración.

payaso

yema

yate

rayo





raya
papaya

yeso
yoyo



Nombre: _____

Fecha: _____

14.1

Página de actividades

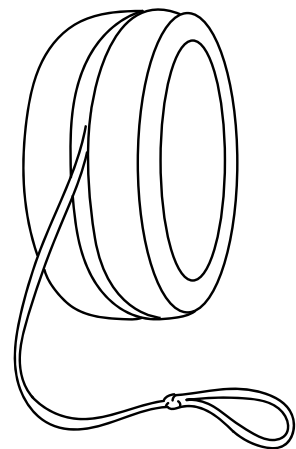
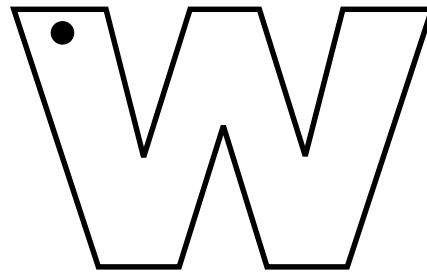
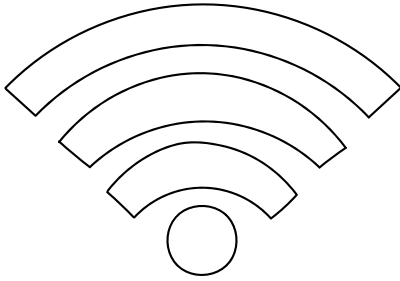

Instrucciones: Pida a los estudiantes que digan los nombres de las imágenes y encierren en un círculo aquellas que comiencen con los sonidos /gu/ > w (*wok, wifi, waterpolo*).

Nombre: _____

Fecha: _____

14.2

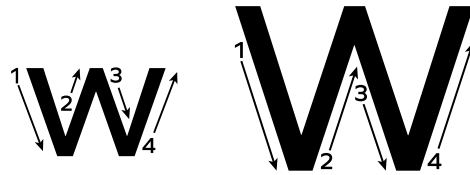

Instrucciones: Pida a los estudiantes que tracen las letras w y W, siguiendo los pasos que aprendieron en la lección. Para la w minúscula: “Empiezo en la línea punteada. 1. Dibujo una línea diagonal hacia la derecha. 2. Dibujo una línea diagonal hacia arriba. 3. Dibujo una línea diagonal hacia la derecha. 4. Dibujo una línea diagonal hacia arriba. 5. Digo /gu/”. Para la W mayúscula: “Empiezo en la línea de arriba. 1. Dibujo una línea diagonal hacia la derecha. 2. Dibujo una línea diagonal hacia arriba. 3. Dibujo una línea diagonal hacia la derecha. 4. Dibujo una línea diagonal hacia arriba. 5. Digo /gu/”.

el wok



Wali usa

Wali usa el wok

Dame

Dame el wok

Eli tiene

Eli tiene el wok

Instrucciones: Pida a los estudiantes que lean la frase que aparece en la parte superior y la escriban sobre las líneas. Luego, dígalos que tracen las oraciones completas en los renglones siguiendo la guía de puntos.

Nombre: _____

Fecha: _____

14.3

Para llevar a casa

Estimada familia o tutor:

Pida al estudiante que dibuje y coloree tres cosas que tengan los sonidos /gu/.

W w

Nombre: _____

Fecha: _____

15.1

Página de actividades



Instrucciones: Pida a los estudiantes que tracen la letra *k* minúscula y las palabras que se indican. Para el trazo de *k*, repítalas estas instrucciones: “Empiezo en la línea de arriba. 1. Dibujo una línea larga hacia abajo. 2. Dibujo una línea diagonal hacia la izquierda. 3. Dibujo una línea diagonal hacia la derecha. 4. Digo /k/”.

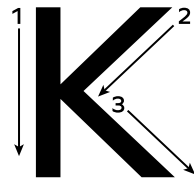

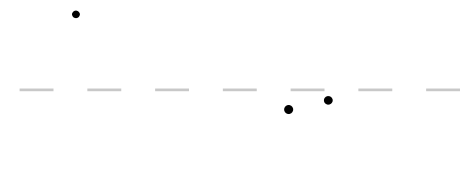
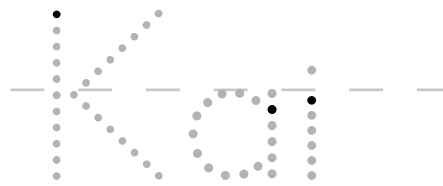
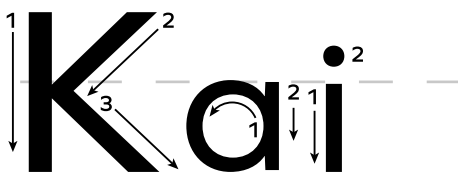
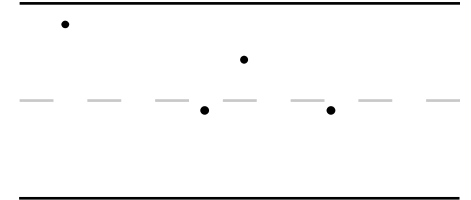
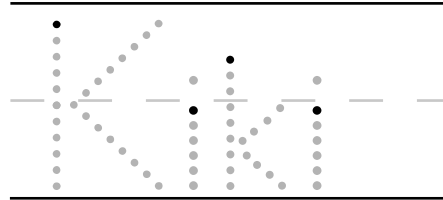
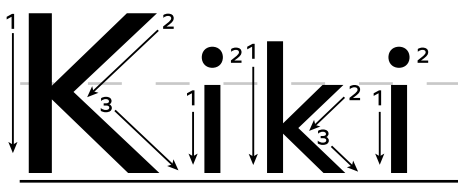

Instrucciones: Pida a los estudiantes que tracen la letra *K* mayúscula y los nombres que se indican. Para el trazo de *K*, repítales estas instrucciones: “Empiezo en la línea de arriba. 1. Dibujo una línea larga hacia abajo. 2. Dibujo una línea diagonal hacia la izquierda. 3. Dibujo una línea diagonal hacia la derecha. 4. Digo /k/”.

Nombre: _____

Fecha: _____

15.2

Página de actividades

koala

carro

kiwi

cubo

kilo

cama

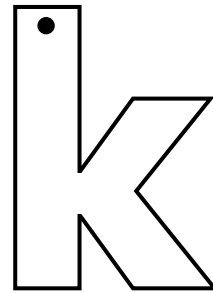
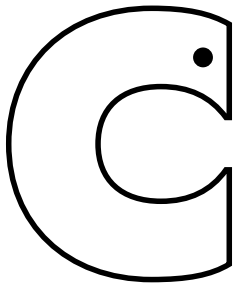

Instrucciones: Lea las palabras a los estudiantes y pídeles que las escriban en la columna correspondiente.

Nombre: _____

Fecha: _____

15.3

Para llevar a casa

Estimada familia o tutor:

Pida al estudiante que escriba la palabra faltante para completar las frases.

kiwi

koala

karateca

1. El _____.

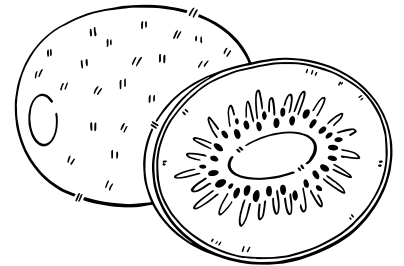

2. La _____.

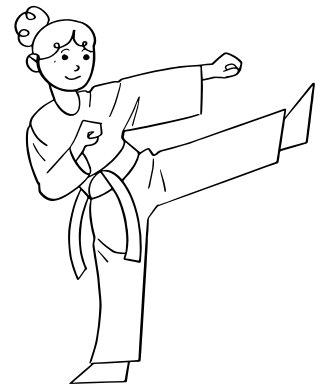

3. Un _____.

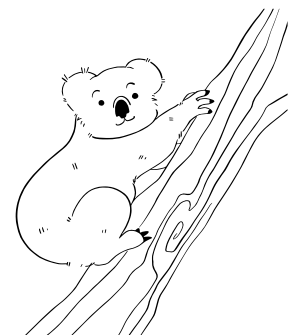

Nombre: _____

Fecha: _____

16.1

Página de actividades



Instrucciones: Pida a los estudiantes que digan el nombre de cada imagen y encierren en un círculo rojo las que tengan los sonidos /ks/ (*taxi, xilófono, saxofón, karateca*).

Nombre: _____

Fecha: _____

16.2



Handwriting practice grid for the letter 'x'. The grid consists of six rows. Each row has five columns. The first column in each row contains a solid uppercase 'X' with stroke order arrows and numbers 1 and 2. The second column contains a dotted uppercase 'X' with a starting dot at the top left. The third column contains a dotted uppercase 'X' with a starting dot at the top left. The fourth column contains a single starting dot at the top left. The fifth column contains a single starting dot at the top left. The remaining space in each row is blank for independent practice.

Instrucciones: Pida a los estudiantes que tracen la letra x minúscula mientras repite los pasos: “Empiezo en la línea punteada. 1. Dibujo una línea diagonal hacia la derecha. 2. Dibujo una línea diagonal hacia la izquierda. 3. Digo /ks/”.

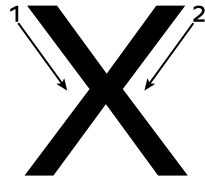

Instrucciones: Pida a los estudiantes que tracen la letra X mayúscula mientras repite los pasos: "Empiezo en la línea de arriba. 1. Dibujo una línea diagonal hacia la derecha. 2. Dibujo una línea diagonal hacia la izquierda. 3. Digo /ks/".

Nombre: _____

Fecha: _____

16.3

Para llevar a casa

Estimada familia o tutor:

Ayude al estudiante a identificar el nombre de las imágenes. Pídale que encierre en un círculo la palabra que corresponde a la imagen y que después la escriba en los renglones (*taxi, saxofón, xilófono*).



taxi
éxito



xilófono
saxofón



saxofón
xilófono

Nombre: _____

Fecha: _____

17.1

Página de actividades

horno

yoyo

yema

higo





Instrucciones: Pida a los estudiantes que escriban cada palabra debajo de la imagen correspondiente.

Nombre: _____

Fecha: _____

17.2

Para llevar a casa

Estimada familia o tutor:

Durante estos primeros meses de escuela, nos hemos enfocado en enseñar al estudiante a asociar sonidos específicos con la letra correspondiente. Los estudiantes deben identificar estos sonidos para poder escribir y leer palabras simples. Señale cada letra y pida al estudiante que diga el sonido asociado.

a	b	c	d
e	f	g	h
i	j	k	l
m	n	ñ	o
p	q	r	s
t	u	v	w
x	y	z	rr
ll	que	qui	ch
ce	ci	ge	gi

Nombre: _____

Fecha: _____

18.1

Página de actividades



Instrucciones: Pida a los estudiantes que observen las imágenes, tanto del frente como del reverso de la página y que digan en voz alta sus nombres (*bote*, *rosa*, *rana* y *doctor*). Después pida que hagan lo siguiente:

- Encerrar de azul las imágenes cuyo nombre inicia con el sonido /rr/.
- Encerrar de rojo las imágenes cuyo nombre finaliza con el sonido /r/.



Instrucciones: Pida a los estudiantes que observen las imágenes, tanto del frente como del reverso de la página y que digan en voz alta sus nombres (*ratón, mar, perro y mujer*). Después pida que hagan lo siguiente:

- Encerrar de azul las imágenes cuyo nombre inicia con el sonido /rr/.
- Encerrar de rojo las imágenes cuyo nombre finaliza con el sonido /r/.

Nombre: _____

Fecha: _____

18.2

Página de actividades

El sapo Rito

Rito es un sapo pequeño.

Tiene dos patas cortas.

Tiene dos patas largas.

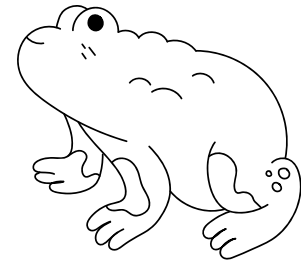

Rito mira el valle.

Rito salta a una hoja.

Es un bonito lugar.

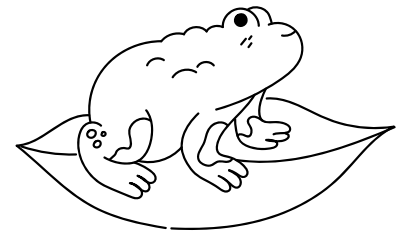

Rito no sabe nadar.

A Rito le gusta caminar.

Es muy bonito caminar.



Instrucciones: Pida a los estudiantes que por turnos lean la historia.

Nombre: _____

Fecha: _____

18.3

Para llevar a casa

Estimada familia o tutor:

Estas son algunas de las palabras que se han trabajado durante las Unidades 1 a 5. Recorte cada tarjeta y pida a su estudiante que las mezcle y las lea. Anímelo a leerlas diciendo los sonidos individuales y combinándolos para formar la palabra. Posteriormente, lea cada palabra en voz alta y haga que el estudiante escriba los sonidos, uno a la vez. Guarde las tarjetas para futuras prácticas.



sopa

ñandú

yate

helado

wok

Ceci

mosquito

barco

taxi

jirafa

churro

girasol

Nombre: _____

Fecha: _____

P2.1

Página de actividades



Fen hace dos dibujos.



Papá ve a Ceci y a Gil.



Papá ve una pizza gigante

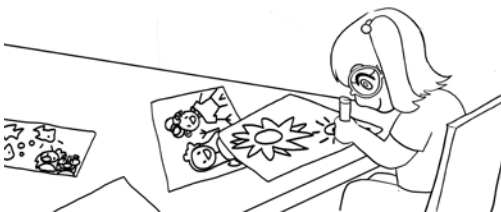

Papá y Mamá están felices.

Instrucciones: Pida a los estudiantes que unan con una línea las imágenes con las frases que correspondan.

Nombre: _____

Fecha: _____

P2.2



--	--	--	--	--

--	--



--	--	--	--	--

--	--

Instrucciones: Pida a los estudiantes que observen las imágenes y que digan en voz alta el nombre de cada una.

Posteriormente pida que hagan lo siguiente:

- Escribir en la primera fila el nombre de cada imagen colocando cada letra en una celda.
- Escribir en la segunda fila el nombre de cada imagen colocando cada sílaba en una celda.
- Escribir debajo de la imagen la palabra completa que nombra a la imagen.



--	--	--	--	--

--	--



--	--	--	--	--

--	--

Instrucciones: Pida a los estudiantes que observen las imágenes y que digan en voz alta el nombre de cada una.

Posteriormente pida que hagan lo siguiente:

- Escribir en la primera fila el nombre de cada imagen colocando cada letra en una celda.
- Escribir en la segunda fila el nombre de cada imagen colocando cada sílaba en una celda.
- Escribir debajo de la imagen la palabra completa que nombra a la imagen.

Nombre: _____

Fecha: _____

P2.3

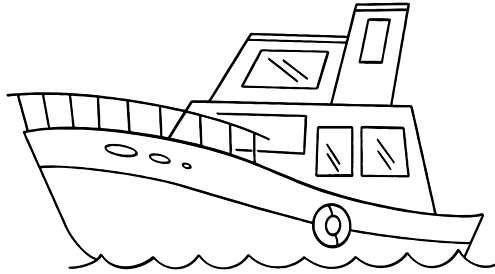

yate

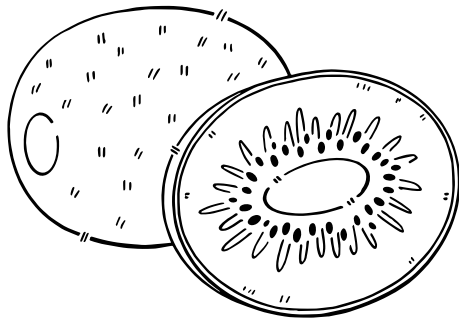

kiwi

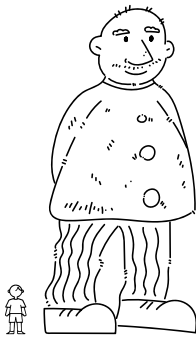

gigante

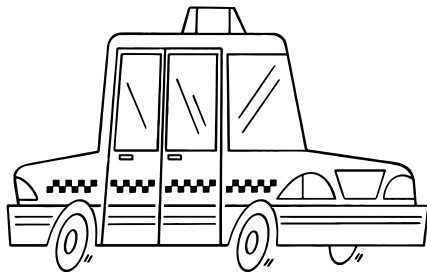

taxi

Instrucciones: Pida a los estudiantes que segmenten en sílabas las siguientes palabras: *yate*, *kiwi*, *gigante*, *taxi*. Luego, pídeles que escriban las sílabas en los recuadros señalados.

Nombre: _____

Fecha: _____

P2.4

Página de actividades

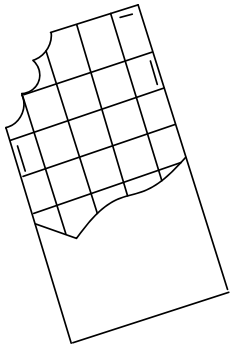

j



h

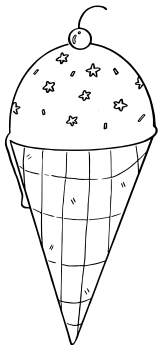

ch

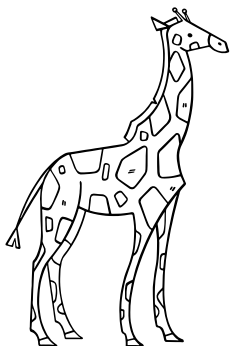

w

Instrucciones: Pida a los estudiantes que unan con una línea la imagen y la letra con la que inicie su nombre.

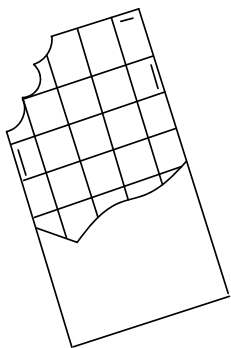

k

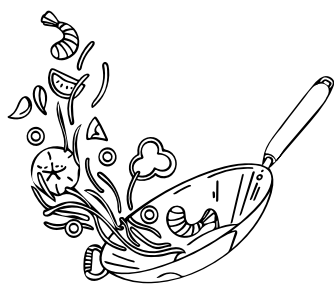

e

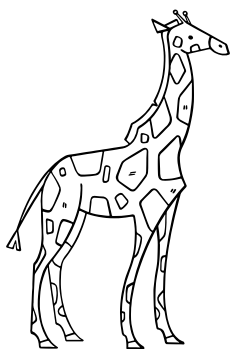

a

Instrucciones: Pida a los estudiantes que unan con una línea la imagen y la letra con la que finaliza su nombre.

Nombre: _____

Fecha: _____

P2.5

Página de actividades

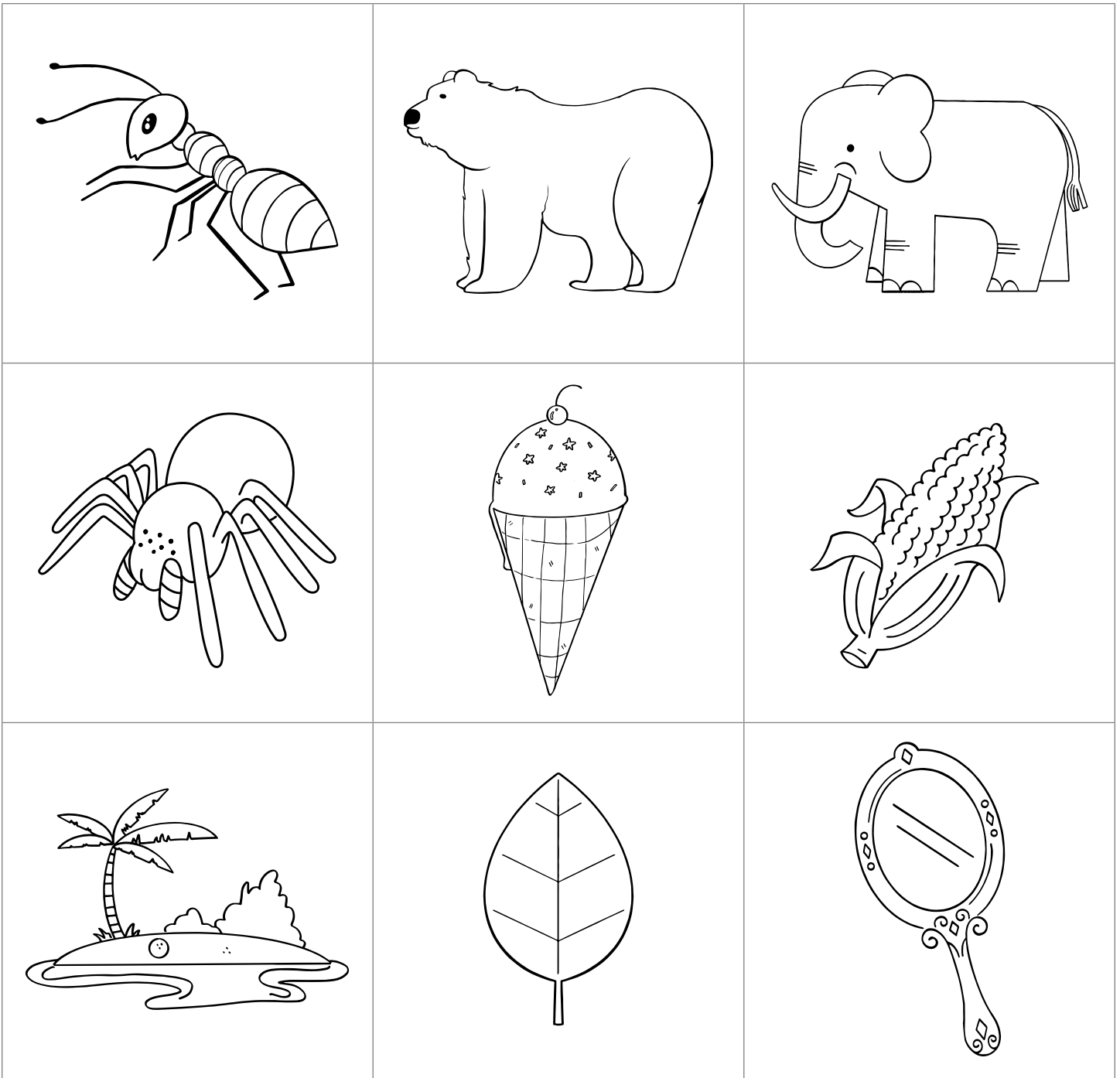

Instrucciones: Pida a los estudiantes que coloren las imágenes cuyo nombre inicia con la letra *h* o *e*.

Nombre: _____

Fecha: _____

P2.6

Página de actividades

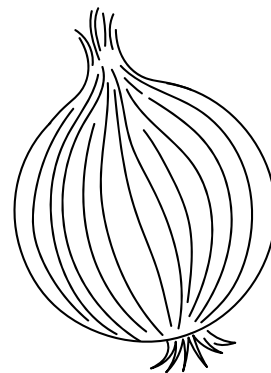
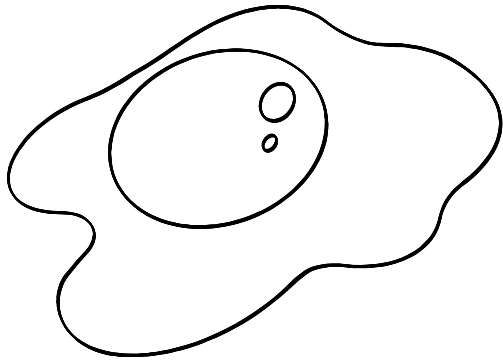
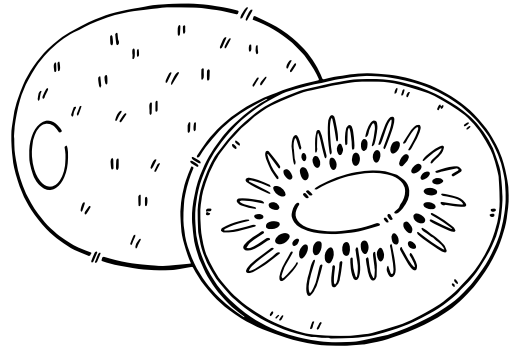
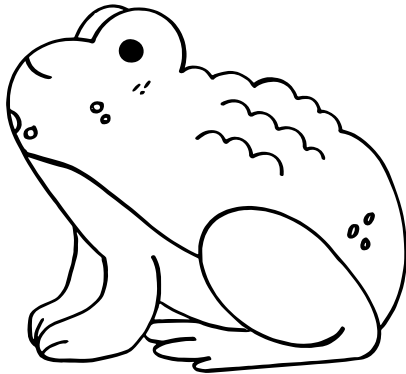

Instrucciones: Previamente, prepare esta página de actividades, según el número de grupos pequeños formados. Recorte las sílabas y las imágenes y entregue a cada grupo un juego de tarjetas. Explique a los estudiantes que deberán colocar las tarjetas en la mesa de trabajo para formar el nombre de cada imagen.



sa

po

ki

wi

ye

ma

ma

ce

ta

ta

za

ce

bo

lla

Instrucciones: Previamente, prepare esta página de actividades, según el número de grupos pequeños formados. Recorte las sílabas y las imágenes y entregue a cada grupo un juego de tarjetas. Explique a los estudiantes que deberán colocar las tarjetas en la mesa de trabajo para formar el nombre de cada imagen.

Nombre: _____

Fecha: _____

P2.7

Página de actividades

gan

que

va



so



so

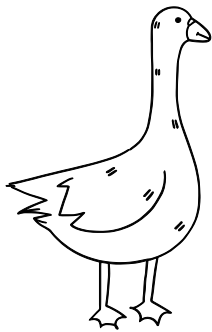

so

Instrucciones: Pida a los estudiantes que formen palabras, escribiendo las siguientes sílabas: *to, pa, so*.

Nombre: _____

Fecha: _____

P2.8

Página de actividades

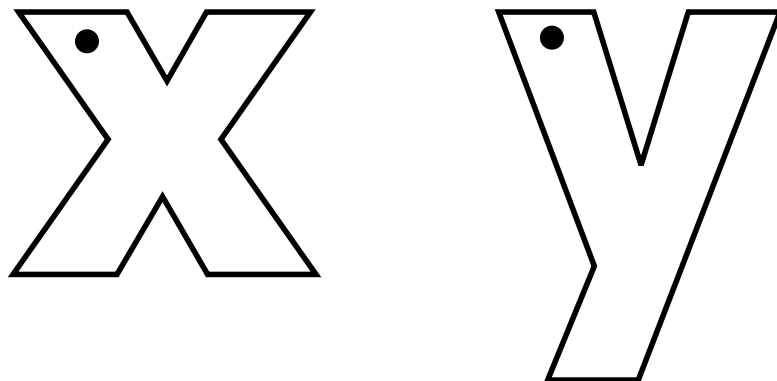
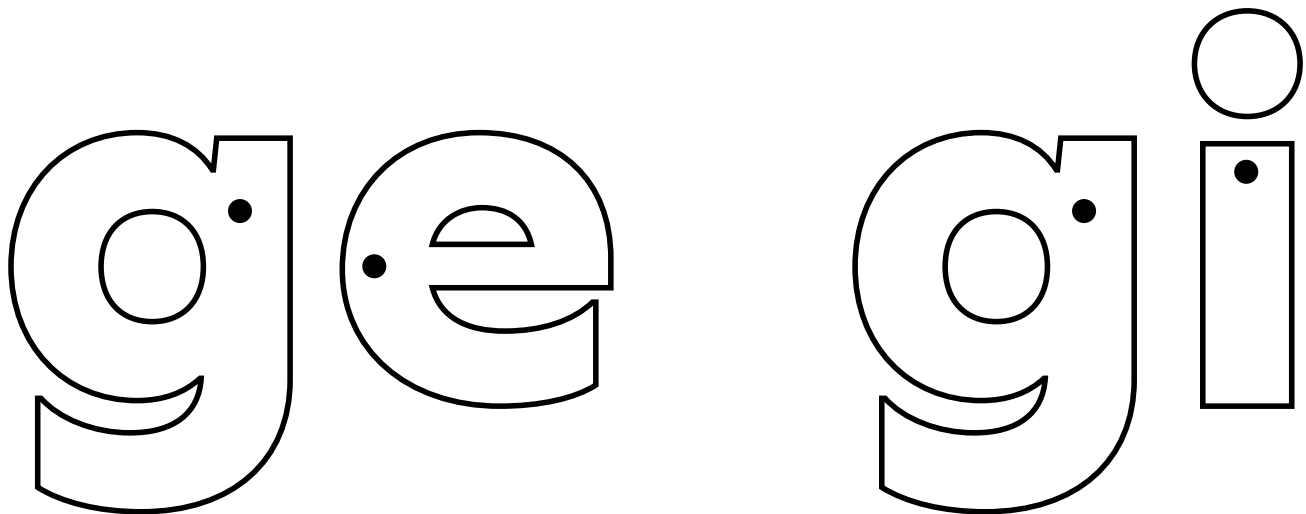
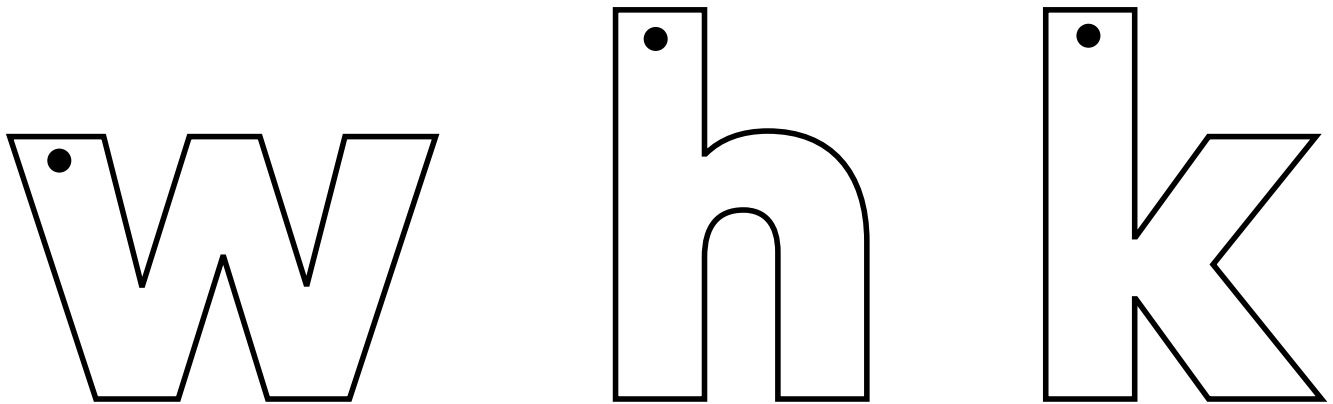

Instrucciones: Pida a los estudiantes que hagan un arcoíris, trazando cada letra múltiples veces, utilizando un color diferente cada vez.

Nombre: _____

Fecha: _____

P2.9

Página de actividades

mariposa

cereza

churros

quesadilla





Instrucciones: Pida a los estudiantes que nombren las imágenes que ven. Luego, pídeles que escriban las palabras debajo de la imagen correspondiente copiando el modelo.

wok
gemelos

guitarra
ardilla



Instrucciones: Pida a los estudiantes que nombren las imágenes que ven. Luego, pídeles que escriban las palabras debajo de la imagen correspondiente copiando el modelo.

Senior Vice President and General Manager, K-8 Humanities

LaShon Ormond

Chief Product Officer

Alexandra Walsh

Chief Academic Officer

Susan Lambert

Content and Editorial

Elizabeth Wade, PhD, Vice President, Editorial

Genya Devoe, Executive Director

María Oralia Martínez, Associate Director

Patricia Erno, Associate Director

Baria Jennings, EdD, Senior Content Developer

Sean McBride, Content and Instructional Specialist

Christina Cox, Managing Editor

Product and Project Management

Amber Ely, Director, Product

Elisabeth Hartman, Associate Product Manager

Melissa Cherian, Executive Director, Strategic Projects

Catherine Alexander, Associate Director, Project Management

Stephanie Koleda, Senior Project Manager

Leslie Johnson, Director, Commercial Operations

Zara Chaudhury, Project Manager

Patricia Beam Portney, Project Coordinator

Tamara Morris, Project Coordinator

Design and Production

Tory Novikova, Senior Director, Product Design

Erin O'Donnell, Senior Product Design Manager

Texas Contributors

Content and Editorial

Laia Cortes, Bilingual Content Designer

Ana Mercedes Falcón, Copy Editor and Translator

Ana Killackey, Copy Editor and Translator

Jorge Limón, Copy Editor and Translator

Sofía Pereson, Copy Editor and Translator

Brycé Pesce, Bilingual Content Designer

Melissa Saldaña, Bilingual Content Designer

Lyna Ward, Bilingual Content Designer

Mabel Zardus, Senior Bilingual Content Designer

Product and Project Management

Reyna Hensley, Project Manager

Carolina Paz-Giraldo, Project Manager

Art, Design, and Production

Raghav Arumugam, Illustrator

Derick Brooks, Illustrator

Olioli Buika, Illustrator

Ami Cai, Illustrator

Alanna Conway, Illustrator

Stuart Dalgo, Production Designer

Lucas De Oliveira, Production Designer

Rodrigo Garcia, Senior Visual Designer

Isabel Hetrick, Illustrator

Ana Hinojosa, Illustrator

Ian Horst, Production Design Manager

Jagriti Khirwar, Illustrator

Janelly Rodriguez, Illustrator

Francesca Mahaney, Illustrator

Amber Marquez, Image Researcher and Illustrator

Jocelyn Martinez, Image Researcher and Illustrator

Emily Mendoza, Illustrator

Islenia Milien, Illustrator

Melisa Osorio Bonifaz, Art Director

Emma Pokorny, Illustrator

Dominique Ramsey, Illustrator

Meghana Reddy, Illustrator

Janelly Rodriguez, Illustrator

Jules Zuckerberg, Illustrator

Editorial Development and Production Services

Aparicio Publishing

Series Editor-in-Chief

E. D. Hirsch Jr.

President

Linda Bevilacqua

Editorial Staff

Mick Anderson
Robin Blackshire
Laura Drummond
Emma Earnst
Lucinda Ewing
Sara Hunt
Rosie McCormick
Cynthia Peng
Liz Pettit
Tonya Ronayne
Deborah Samley
Kate Stephenson
Elizabeth Wafler
James Walsh
Sarah Zelinke

Design and Graphics Staff

Kelsie Harman
Liz Loewenstein
Bridget Moriarty
Lauren Pack

Consulting Project Management Services

ScribeConcepts.com

Additional Consulting Services

Erin Kist
Carolyn Pinkerton
Scott Ritchie
Kelina Summers

Acknowledgments

These materials are the result of the work, advice, and encouragement of numerous individuals over many years. Some of those singled out here already know the depth of our gratitude; others may be surprised to find themselves thanked publicly for help they gave quietly and generously for the sake of the enterprise alone. To helpers named and unnamed we are deeply grateful.

Contributors to Earlier Versions of These Materials

Susan B. Albaugh, Kazuko Ashizawa, Kim Berrall, Ang Blanchette, Nancy Braier, Maggie Buchanan, Paula Coyner, Kathryn M. Cummings, Michelle De Groot, Michael Donegan, Diana Espinal, Mary E. Forbes, Michael L. Ford, Sue Fulton, Carolyn Gosse, Dorrit Green, Liza Greene, Ted Hirsch, Danielle Knecht, James K. Lee, Matt Leech, Diane Henry Leipzig, Robin Luecke, Martha G. Mack, Liana Mahoney, Isabel McLean, Steve Morrison, Juliane K. Munson, Elizabeth B. Rasmussen, Ellen Sadler, Rachael L. Shaw, Sivan B. Sherman, Diane Auger Smith, Laura Tortorelli, Khara Turnbull, Miriam E. Vidaver, Michelle L. Warner, Catherine S. Whittington, Jeannette A. Williams.

We would like to extend special recognition to Program Directors Matthew Davis and Souzanne Wright, who were instrumental in the early development of this program.

Schools

We are truly grateful to the teachers, students, and administrators of the following schools for their willingness to field-test these materials and for their invaluable advice: Capitol View Elementary, Challenge Foundation Academy (IN), Community Academy Public Charter School, Lake Lure Classical Academy, Lepanto Elementary School, New Holland Core Knowledge Academy, Paramount School of Excellence, Pioneer Challenge Foundation Academy, PS 26R (the Carteret School), PS 30X (Wilton School), PS 50X (Clara Barton School), PS 96Q, PS 102X (Joseph O. Loretan), PS 104Q (the Bays Water), PS 214K (Michael Friedsam), PS 223Q (Lyndon B. Johnson School), PS 308K (Clara Cardwell), PS 333Q (Goldie Maple Academy), Sequoyah Elementary School, South Shore Charter Public School, Spartanburg Charter School, Steed Elementary School, Thomas Jefferson Classical Academy, Three Oaks Elementary, West Manor Elementary.

And a special thanks to the Pilot Coordinators, Anita Henderson, Yasmin Lugo-Hernandez, and Susan Smith, whose suggestions and day-to-day support to teachers using these materials in their classrooms were critical.

Credits

Every effort has been taken to trace and acknowledge copyrights. The editors tender their apologies for any accidental infringement where copyright has proved untraceable. They would be pleased to insert the appropriate acknowledgment in any subsequent edition of this publication. Trademarks and trade names are shown in this publication for illustrative purposes only and are the property of their respective owners. The references to trademarks and trade names given herein do not affect their validity.

All photographs are used under license from Shutterstock, Inc. unless otherwise noted.

Illustrators and Image Sources

Cover: Amplify Education, Inc.; 1.2: Amber Marquez, Francesca Mahaney, Jocelyn Martinez; 2.1: Shutterstock; 3.1: Shutterstock; 3.2: Amber Marquez, Jocelyn Martinez; 4.2: Shutterstock; 4.3: Shutterstock; 5.1: Amber Marquez, Francesca Mahaney, Jocelyn Martinez; 6.2: Shutterstock; 7.1: Shutterstock; 7.2: Amber Marquez, Francesca Mahaney, Jocelyn Martinez; 8.3: Amber Marquez, Francesca Mahaney, Jocelyn Martinez; P1.1: Francesca Mahaney; P1.2: Amber Marquez; P1.3: Amber Marquez, Jocelyn Martinez; P1.5: Amber Marquez, Francesca Mahaney, Jocelyn Martinez; P1.6: Amber Marquez, Jocelyn Martinez; 10.1: Amber Marquez, Jocelyn Martinez; 10.2: Amber Marquez, Jocelyn Martinez; 11.1: Amber Marquez, Jocelyn Martinez; 11.2: Shutterstock; 12.1: Shutterstock; 12.2: Francesca Mahaney, Jocelyn Martinez; 12.3: Shutterstock; 13.1: Shutterstock; 13.3: Shutterstock, Staff; 14.1: Jocelyn Martinez; 14.2: Shutterstock; 15.3: Amber Marquez, Francesca Mahaney; 16.1: Shutterstock; 16.3: Shutterstock; 17.1: Shutterstock; 18.1: Shutterstock; 18.2: Amber Marquez; P2.1: Ami Cai; P2.2: Shutterstock; P2.3: Francesca Mahaney, Jocelyn Martinez; P2.4: Amber Marquez, Francesca Mahaney, Jocelyn Martinez; P2.5: Amber Marquez, Francesca Mahaney, Jocelyn Martinez; P2.6: Amber Marquez, Francesca Mahaney, Jocelyn Martinez; P2.7: Shutterstock, Francesca Mahaney; P2.9: Shutterstock

Regarding the Shutterstock items listed above, please note: "No person or entity shall falsely represent, expressly or by way of reasonable implication, that the content herein was created by that person or entity, or any person other than the copyright holder(s) of that content."



AmplifySLAR
TEXAS

Kindergarten | **Habilidades y Destrezas 5** | Cuaderno de actividades

ISBN: 979-8-88576-141-3



9 798885 761413