

1

día

piñata

Grado 1

Habilidades

y Destrezas 1

| Cuaderno de actividades

Grado 1

---

# **Habilidades y Destrezas 1**

---

**Cuaderno de actividades**

**Notice and Disclaimer:** The agency has developed these learning resources as a contingency option for school districts. These are optional resources intended to assist in the delivery of instructional materials in this time of public health crisis. Feedback will be gathered from educators and organizations across the state and will inform the continuous improvement of subsequent units and editions. School districts and charter schools retain the responsibility to educate their students and should consult with their legal counsel regarding compliance with applicable legal and constitutional requirements and prohibitions.

Given the timeline for development, errors are to be expected. If you find an error, please email us at **[texashomelearning@tea.texas.gov](mailto:texashomelearning@tea.texas.gov)**.

ISBN 978-1-63948-843-8

This work is licensed under a Creative Commons Attribution-NonCommercial-ShareAlike 4.0 International License.

You are free:

to Share—to copy, distribute, and transmit the work

to Remix—to adapt the work

Under the following conditions:

Attribution—You must attribute any adaptations of the work in the following manner:

This work is based on original works of Amplify Education, Inc. ([amplify.com](http://amplify.com)) and the Core Knowledge Foundation ([coreknowledge.org](http://coreknowledge.org)) made available under a Creative Commons Attribution-NonCommercial-ShareAlike 4.0 International License. This does not in any way imply endorsement by those authors of this work.

Noncommercial—You may not use this work for commercial purposes.

Share Alike—If you alter, transform, or build upon this work, you may distribute the resulting work only under the same or similar license to this one.

With the understanding that:

For any reuse or distribution, you must make clear to others the license terms of this work. The best way to do this is with a link to this web page:

**<https://creativecommons.org/licenses/by-nc-sa/4.0/>**

© 2022 Amplify Education, Inc.  
**[amplify.com](http://amplify.com)**

Trademarks and trade names are shown in this book strictly for illustrative and educational purposes and are the property of their respective owners. References herein should not be regarded as affecting the validity of said trademarks and trade names.

Printed in the USA  
01 LSCOW 2022

# **Habilidades y Destrezas 1**

## **Cuaderno de actividades**

Este Cuaderno de actividades contiene las páginas de actividades que acompañan muchas de las lecciones de la Guía del maestro para la Unidad 1. Las páginas de actividades están organizadas y numeradas de acuerdo con el número de la lección y el orden en que se encuentran dentro de ella. Por ejemplo, si hay dos páginas de actividades para la Lección 4, la primera estará numerada 4.1 y la segunda, 4.2. Las páginas de actividades de este libro no incluyen instrucciones escritas para los estudiantes porque tendrían palabras que no son decodificables. Los maestros explicarán oralmente estas páginas de actividades a los estudiantes. El Cuaderno de actividades es un componente del estudiante, lo que significa que cada estudiante debe tener uno.



Nombre: \_\_\_\_\_

Fecha: \_\_\_\_\_

1.1

Página de actividades

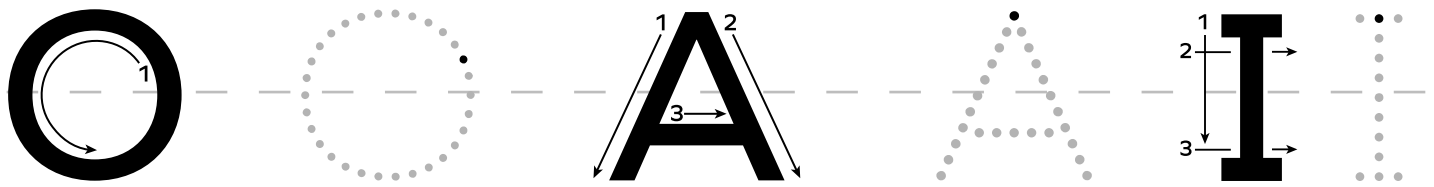
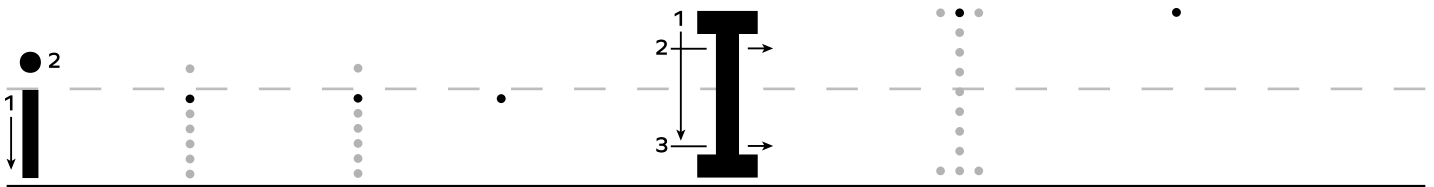
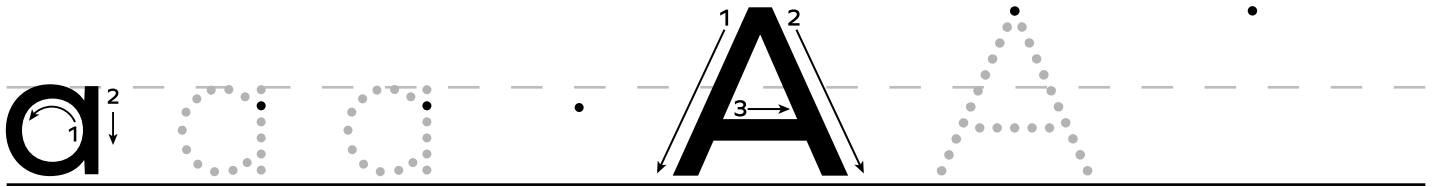
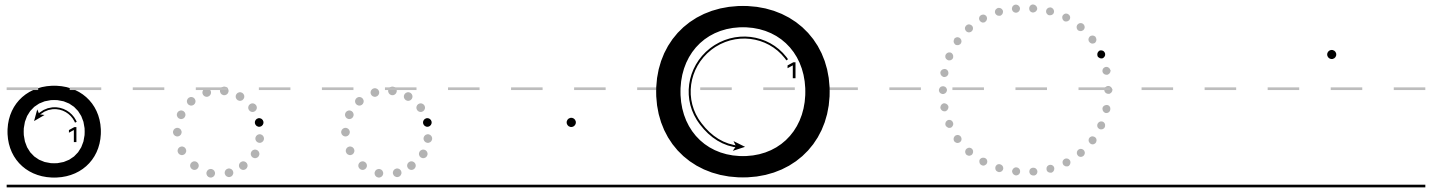

**Instrucciones:** Pida a los estudiantes que completen las letras siguiendo las líneas punteadas en la dirección de las flechas. Los estudiantes deben decir el sonido de la letra mientras la escriben.



Nombre: \_\_\_\_\_

Fecha: \_\_\_\_\_

1.2

Página de actividades

**oso**



---

---

---

**ala**



---

---

---

**isla**



---

---

---

**Instrucciones:** Pida a los estudiantes que escriban cada palabra debajo de la imagen correspondiente.





Nombre: \_\_\_\_\_

Fecha: \_\_\_\_\_

# 1.3

Para llevar a casa

## **Estimada familia:**

Es emocionante comenzar el año escolar. ¡Bienvenidos!

Durante las primeras semanas de clases, repasaremos las habilidades y destrezas que se enseñan en kindergarten. Este período de revisión también nos permitirá conocer mejor a cada estudiante para identificar sus puntos fuertes en la lectura y las áreas en las que necesita apoyo. Esto es importante para determinar exactamente qué nivel de instrucción es el más apropiado.

Una vez que hayamos completado nuestras evaluaciones, se ubicará a cada estudiante en relación con los materiales de instrucción más apropiados según sus necesidades de aprendizaje. Usted comenzará a ver cada vez más ejemplos de trabajo en clase y tareas, de forma regular.

Es importante que los padres o tutores se involucren en la educación de sus estudiantes. Si desea obtener información sobre cómo puede ayudarlos en casa, no dude en comunicarse conmigo. A lo largo del curso, recibirá periódicamente cartas para la familia con consejos y sugerencias de actividades para hacer en casa. ¡Espero con gusto ayudar a cada estudiante a crecer como lector!



Nombre: \_\_\_\_\_

Fecha: \_\_\_\_\_

# 2.1

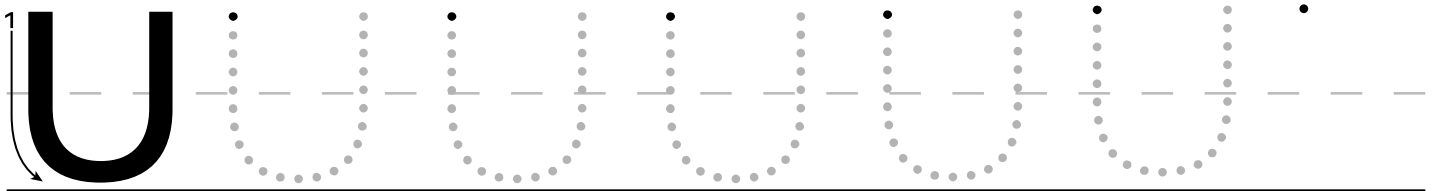
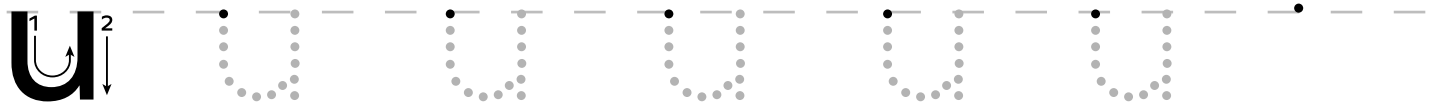
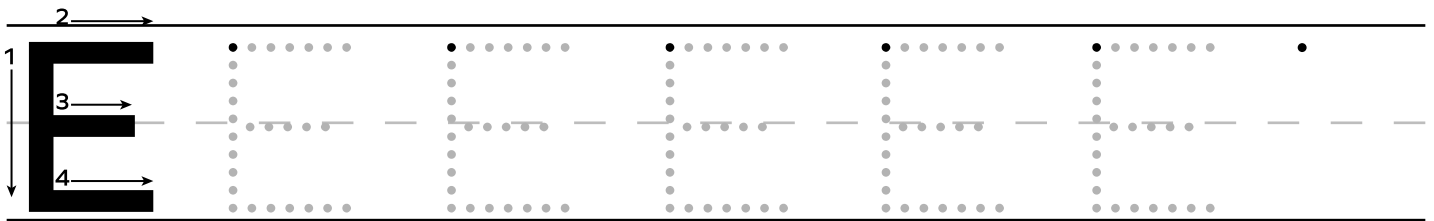
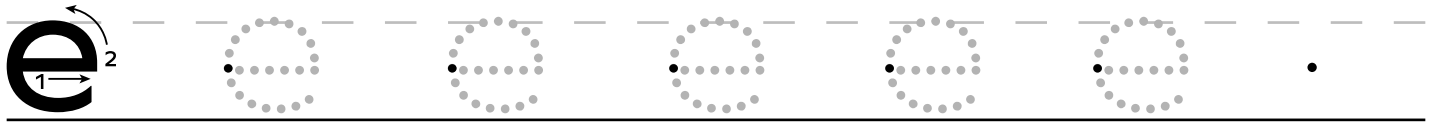

**Instrucciones:** Pida a los estudiantes que tracen y copien las letras. Los estudiantes deben repetir los sonidos mientras escriben las letras que los representan.



Nombre: \_\_\_\_\_

Fecha: \_\_\_\_\_

2.2

Página de actividades



**EMPANADA**

--	--	--	--

1

**UNO**

--	--	--	--



**ESTUFA**

--	--	--	--



**DEDO**

--	--	--	--

**Instrucciones:** Pida a los estudiantes que colorean con el marcador el número de cuadros que muestre la cantidad de sílabas que tiene cada palabra.

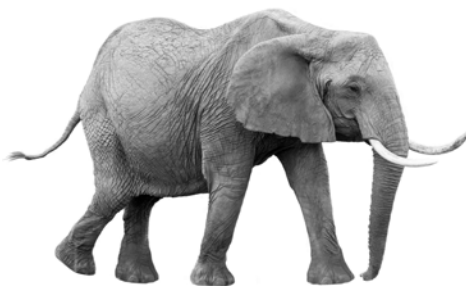

**ELEFANTE**

--	--	--	--



**UVAS**

--	--	--	--

Nombre: \_\_\_\_\_

Fecha: \_\_\_\_\_

## 2.3

Para llevar a casa

### Estimada familia:

Pida a su estudiante que recorte las tarjetas de letras. Acomoden las letras para formar parejas de letras mayúsculas y minúsculas. Luego, mezcle las tarjetas de letras y póngalas bocabajo. Jueguen a hacer parejas de letras mayúsculas y minúsculas, tomando turnos para voltear dos tarjetas a la vez.



a

e

i

o

u

A

E

I

O

U





Nombre: \_\_\_\_\_

Fecha: \_\_\_\_\_

# 3.1

Página de actividades

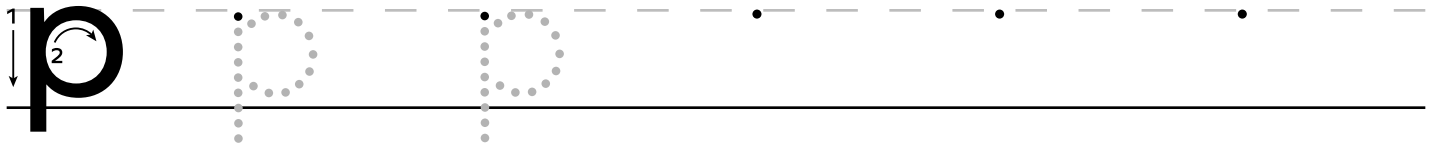
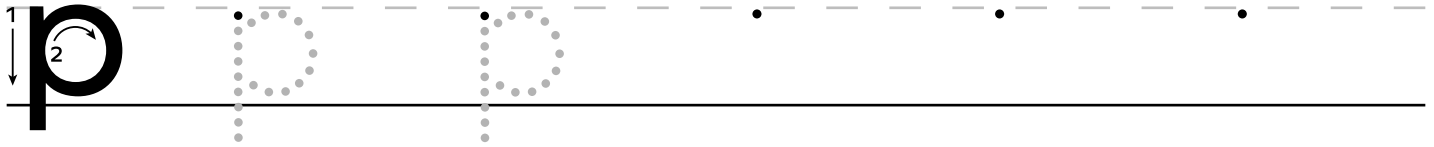

**Instrucciones:** Pida a los estudiantes que tracen y copien las letras. Los estudiantes deben repetir los sonidos mientras escriben las letras que los representan.

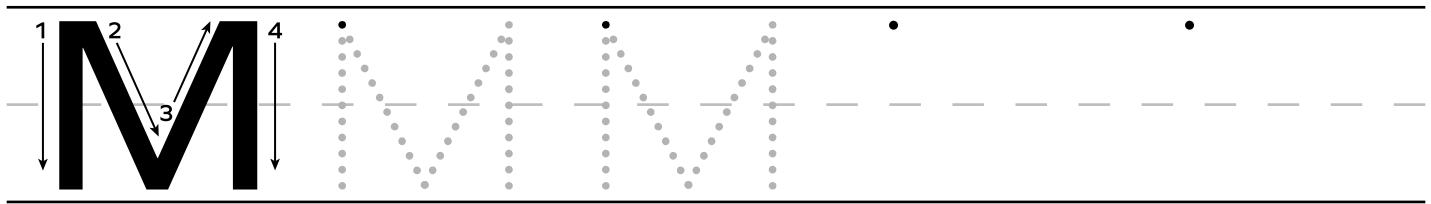
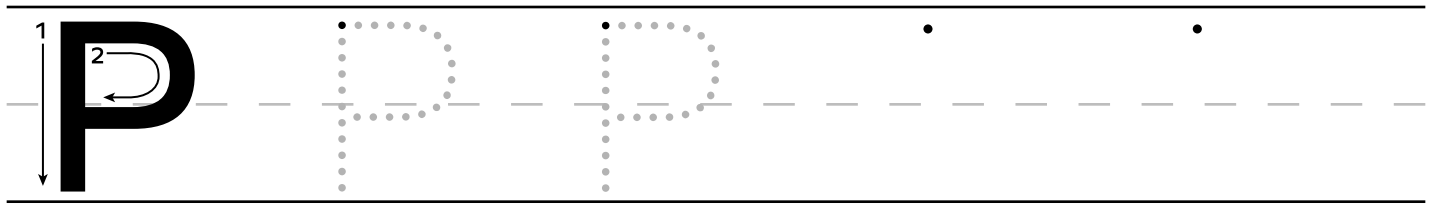
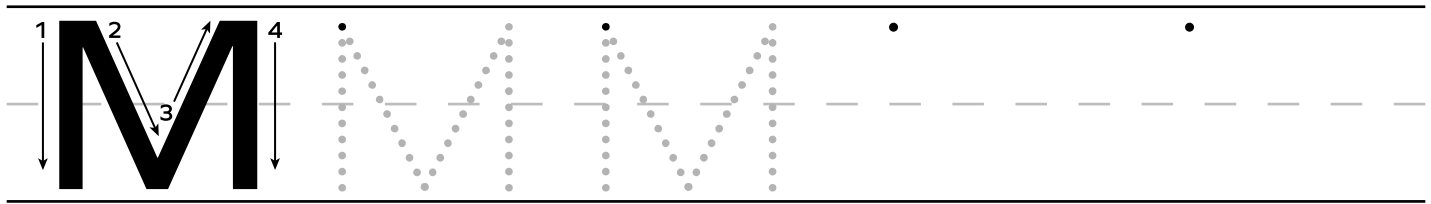
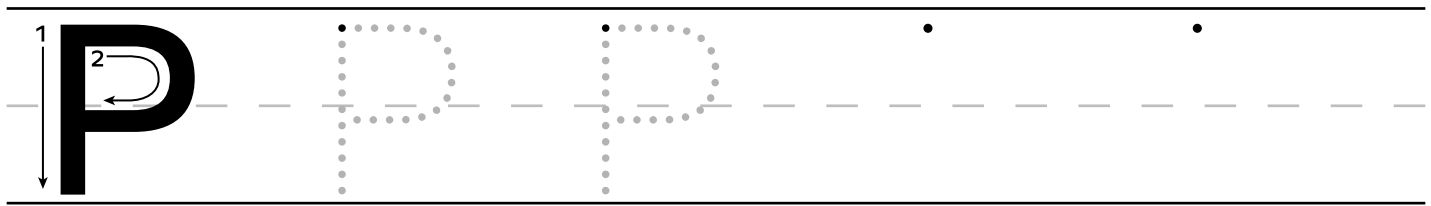

Nombre: \_\_\_\_\_

Fecha: \_\_\_\_\_

# 3.2

## mamá

## papá



---

---

---

## mapa

## puma



---

---

---



---

---

---



---

---

---

**Instrucciones:** Pida a los estudiantes que escriban cada palabra debajo de la imagen correspondiente.



Nombre: \_\_\_\_\_

Fecha: \_\_\_\_\_

4.1

Página de actividades

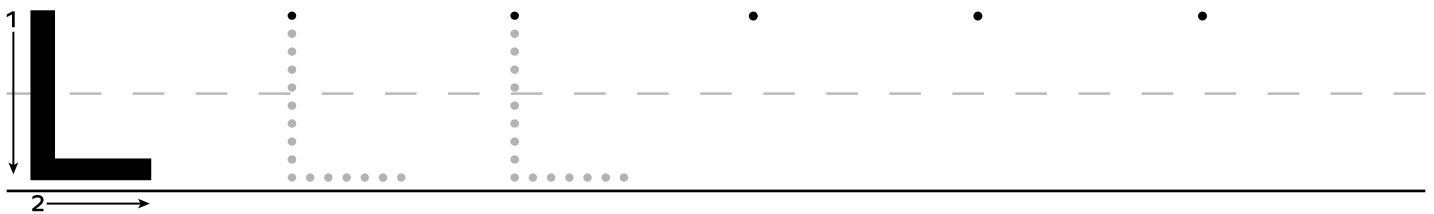
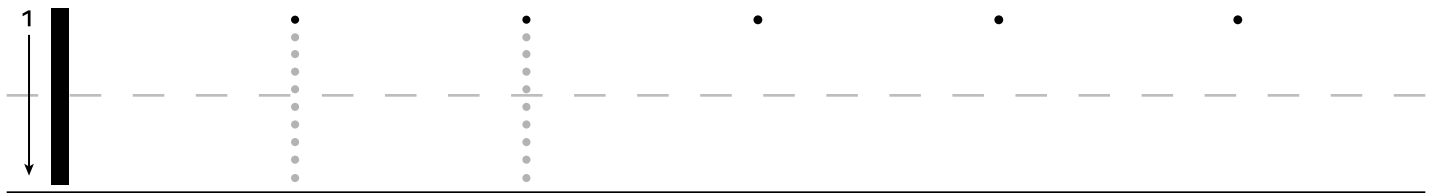
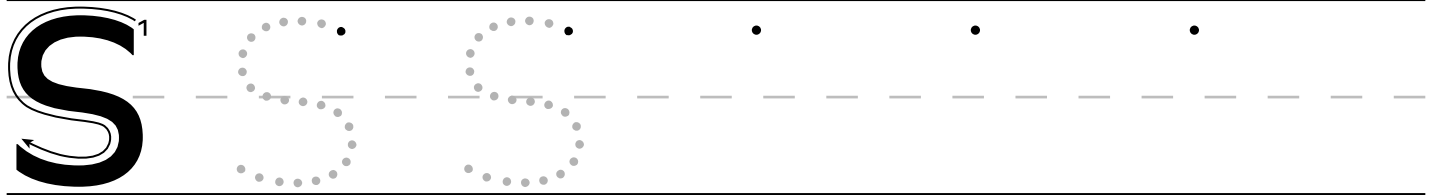
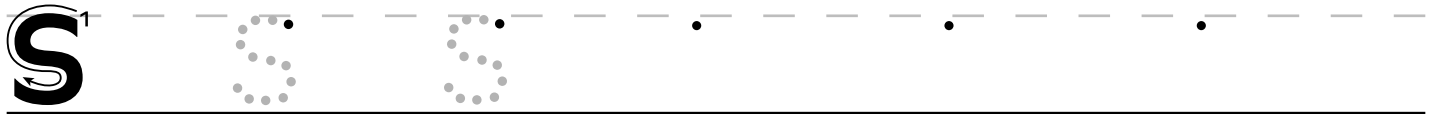

**Instrucciones:** Pida a los estudiantes que tracen y copien las letras. Los estudiantes deben repetir los sonidos mientras escriben las letras que los representan.



Nombre: \_\_\_\_\_

Fecha: \_\_\_\_\_

4.2

Página de actividades

el lobo



la pala

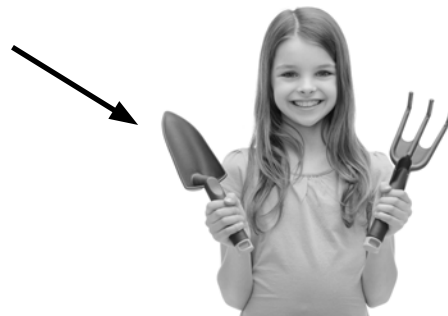

**Instrucciones:** Pida a los estudiantes que escriban las frases debajo de las imágenes correspondientes.



**la paloma**

**el sapo**



---

---

---



---

---

---

Nombre: \_\_\_\_\_

Fecha: \_\_\_\_\_

# 4.3

Para llevar a casa

## Estimada familia:

Su estudiante está aprendiendo a leer palabras diciendo primero las sílabas y luego mezclándolas para formar una palabra. Abajo aparecen algunas palabras que su estudiante ya debe poder leer con algo de práctica. Pida a su estudiante que recorte las tarjetas de palabras que aparecen en esta página. Luego, muéstreselas y pídale que las lea. Anime a su estudiante a leer primero las sílabas y luego mezclarlas para formar cada palabra. Para extender la actividad, pídale que copie las palabras en una hoja de papel. Conserve las tarjetas para prácticas futuras.



**ala**

**sala**

**solo**

**mesa**

**sopa**

**papel**

**pulpo**

**pepino**

**canela**

**paloma**

**pelo**

**pelusa**



Nombre: \_\_\_\_\_

Fecha: \_\_\_\_\_

# 5.1

Página de actividades

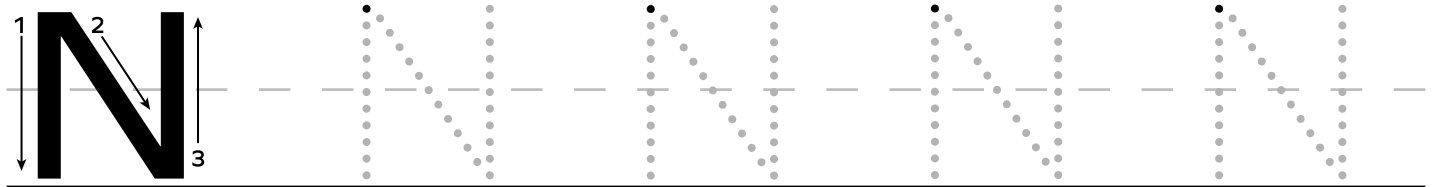
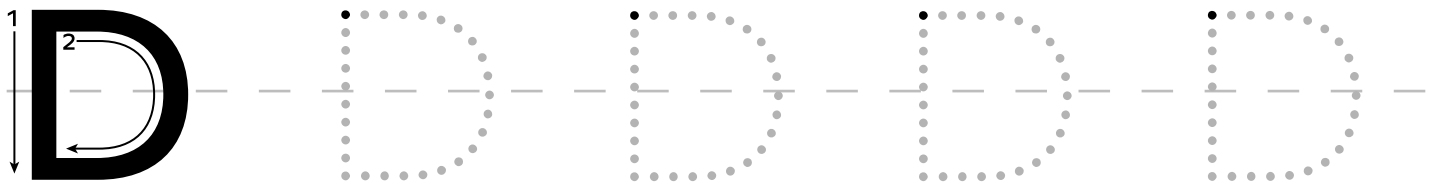
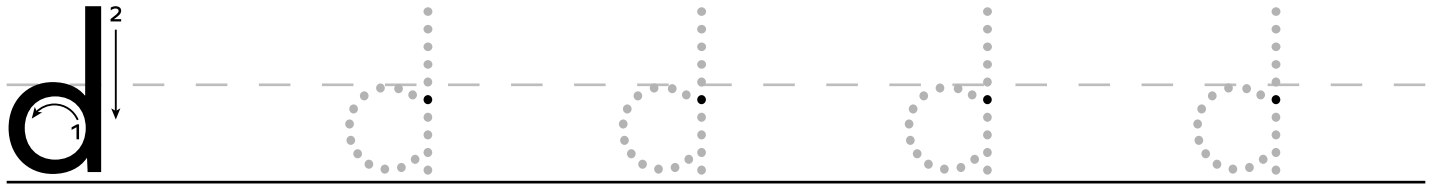

**Instrucciones:** Pida a los estudiantes que copien y tracen las letras. Los estudiantes deben decir los sonidos que las letras representan conforme las trazan.



Nombre: \_\_\_\_\_

Fecha: \_\_\_\_\_

5.2

Página de actividades

**dado**

**dona**

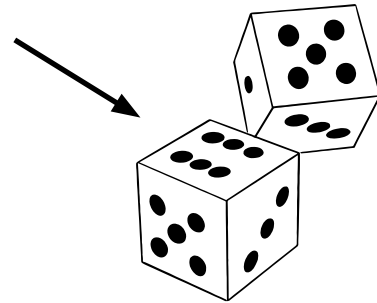

**nene**

**nido**

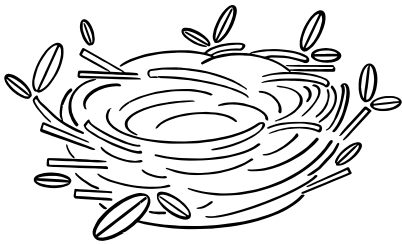

**Instrucciones:** Pida a los estudiantes que lean las palabras en negrilla. Luego, deben escribir cada palabra debajo de la imagen correspondiente.



Nombre: \_\_\_\_\_

Fecha: \_\_\_\_\_

## 5.3

Para llevar a casa

### Estimada familia:

Esta es una historia que su estudiante leyó en la escuela. Anime a su estudiante a leer la historia en voz alta y a platicar sobre ella posteriormente. Las palabras subrayadas son palabras comunes que su estudiante ha aprendido a decodificar.

Sale el sol.

Sale el sol en la loma.

Sale **Dani**.

Sale Adela.

Mamá y papá salen  
de la casa.

Es domingo. Todos dan un paseo en  
la loma.





**Dani** va por **Nina**.

Nina es su llama amiga.

Dani ama a Nina.

Le pasa la mano por el pelo.

Nina es linda.

Nina va de paseo con toda la familia.

**Dani** y **Nina** andan.

Adela anda.

Mamá anda.

Papá anda.

Andan y andan.



Nombre: \_\_\_\_\_

Fecha: \_\_\_\_\_

6.1

Evaluación

## Evaluación de reconocimiento de palabras

1. luna lana lona lima

2. mesa masa misa moza

3. pepa papa pipa pupa

4. sala sola silla sello

5. masa misa mesa musa

6. sopa sope sapo silo

7. liso piso tipo rico

8. pesa mesa lisa loza

9. lapa capa tapa mapa

**10.** taza lazo paso gato

**11.** talo sapo rama tose

**12.** loma lima puma pluma

**13.** suma luna cuna musa

**14.** pala loma toda moda

**15.** pato dado gato mata

**16.** lame sabe dame cabe

**17.** nada lata pasa sapo

**18.** mona lona toma dona

Nombre: \_\_\_\_\_

Fecha: \_\_\_\_\_

## 6.1

Evaluación

Continuación

**19.** pato gata cana lana

**20.** pide suma dime mide

**21.** miles salamos salami lames

**22.** paloma pomelo talamos lomas

**23.** salones plumones talones sillones

**24.** pisada pomelo palmada palma

**25.** dámela dímelo doma dilema

## Hoja de calificación para la Evaluación de reconocimiento de palabras

Renglón	Conocimiento demostrado	Elementos correctos	Errores específicos
1-2	Reconocimiento de vocales	___/2	Errores de reconocimiento de sonidos vocálicos
3-5	Sonidos de consonantes /m/ /p/ /s/	___/3	Errores de reconocimiento de sonidos consonánticos
6-10	Sonidos de consonantes /l/ /t/ /r/	___/5	Errores de reconocimiento de sonidos consonánticos
21-25	Palabras de tres sílabas	___/5	Errores de reconocimiento de sonidos en palabras de tres sílabas

**Puntuación total:** \_\_\_\_\_/15

- Los estudiantes que obtuvieron 13 puntos de 15 (90 %) o más tienen fuertes habilidades de reconocimiento de palabras y están haciendo un buen progreso. Ellos tomarán la Evaluación individual de lectura de cuentos.
- Los estudiantes que obtuvieron 9 puntos o menos deben ser evaluados con la Evaluación de lectura de palabras.

Nombre: \_\_\_\_\_

Fecha: \_\_\_\_\_

6.2

Página de actividades

# Pepe

Él es Pepe.

Pepe mira la luna.



Esta es la luna.

La luna es linda.

A Pepe le gusta la luna.

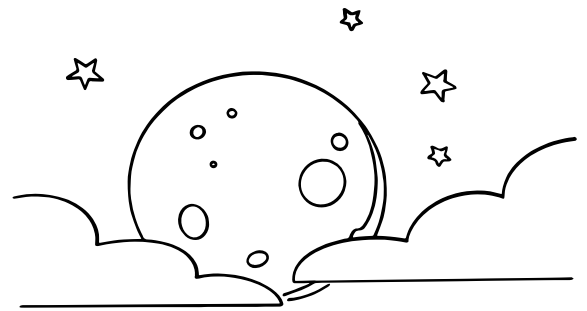

Él es Tito.

La luna es linda.

A Tito le gusta la luna.

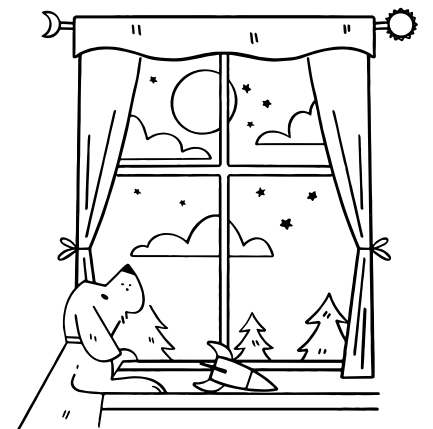



Nombre: \_\_\_\_\_

Fecha: \_\_\_\_\_

6.3

Página de actividades

# La luna y el sol

Pepe pinta una luna.

Pepe mira su luna.

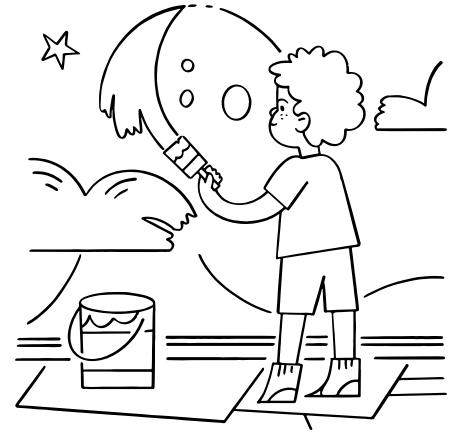

Mamá mira la luna.



La luna de Pepe  
es linda.





Mamá pinta un sol.

Mamá mira su sol.



Pepe mira el sol.



El sol de mamá  
es lindo.

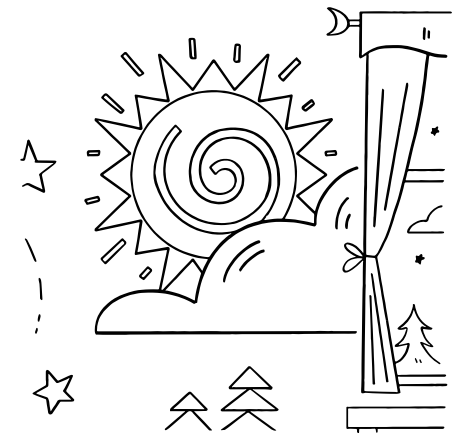

Nombre: \_\_\_\_\_

Fecha: \_\_\_\_\_

6.4

Página de actividades

# Leti

Leti nada.

Leti nada en el lago.



Leti anda.

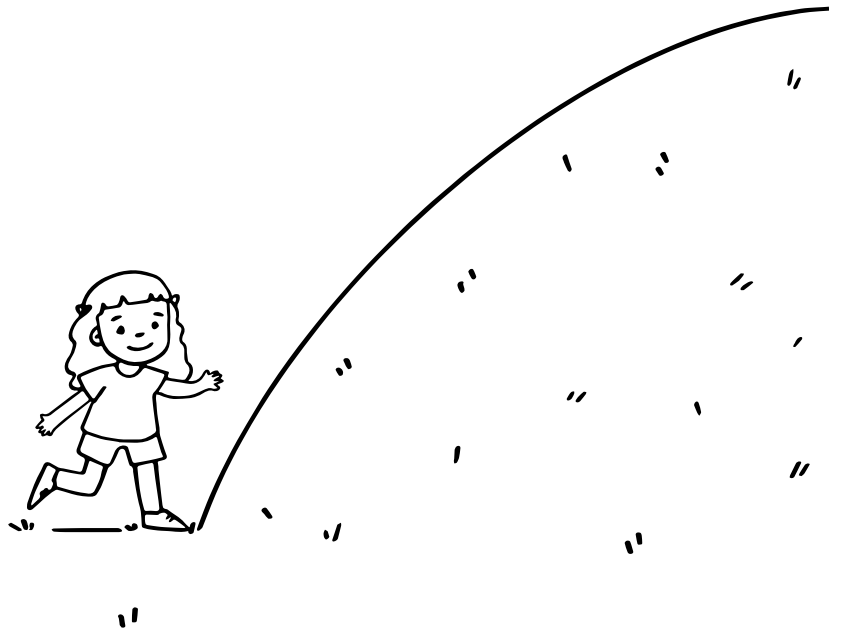

Leti anda en  
la loma.



Nombre: \_\_\_\_\_

Fecha: \_\_\_\_\_

6.5

Página de actividades

# Nati y la masa

Esta es la masa.

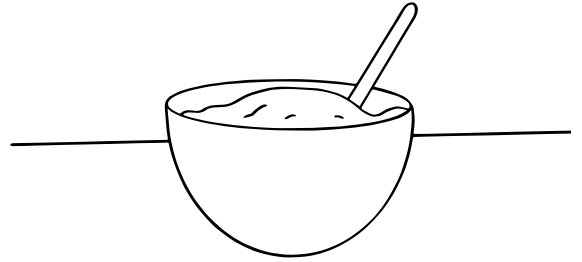

Nati amasa la masa.

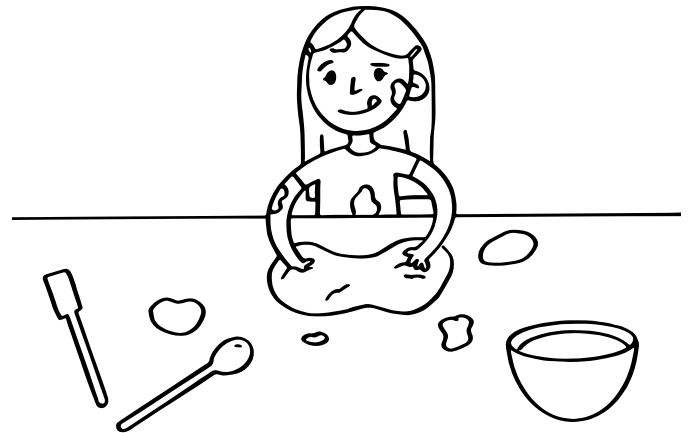

Papá amasa la masa.



A Nati le gusta amasar.

A papá le gusta amasar.

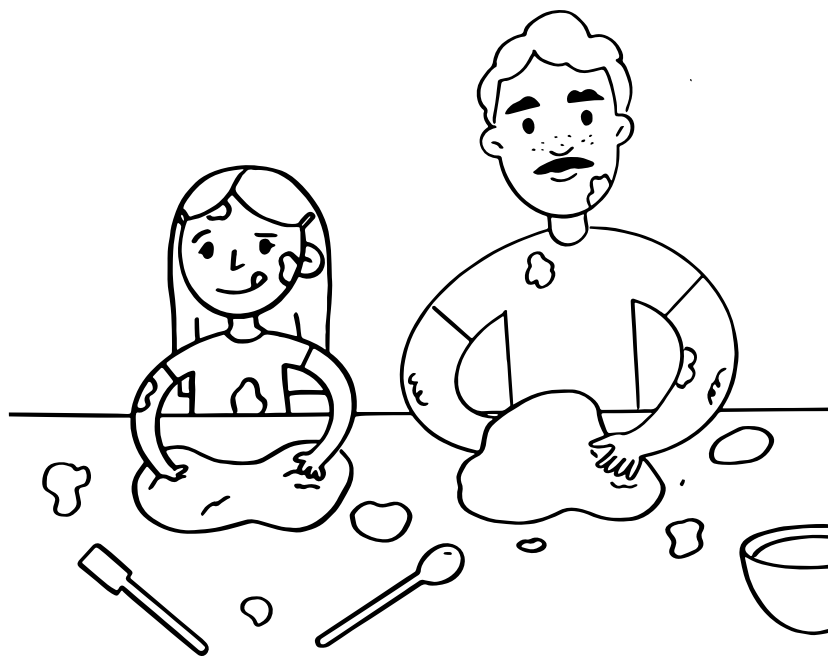

Nombre: \_\_\_\_\_

Fecha: \_\_\_\_\_

7.1

Evaluación

## Ana y Pipo

Ana ama a su mono, Pipo.

Pipo y Ana son amigos.

A Ana le gusta jugar con Pipo.

Ana salta. Pipo salta.

Pipo salta más que Ana.

A Pipo le gusta comer con Ana.

Ana come. Pipo come.

Ana y Pipo comen bananas.

Ana y Pipo son amigos.

---

**Nota para el maestro:** Si un estudiante lee de nuevo este cuento en voz alta después de haberlo leído de manera individual, use esta página como un registro de evaluación anotando las palabras que el estudiante lee incorrectamente.



Nombre: \_\_\_\_\_

Fecha: \_\_\_\_\_

7.2

Página de actividades

## 1. Ana ama a su

mamá

papá

mono

## 2. Ana y Pipo son

hermanos

amigos

vecinos

---

**Nota para el maestro:** Si hace estas preguntas oralmente cuando el estudiante ya ha marcado sus respuestas individualmente, use esta página y una pluma de color diferente para marcar las respuestas orales del estudiante.



### 3. Ana y Pipo

corren

saltan

nadan

### 4. Ana y Pipo comen

peras

mangos

bananas

Nombre: \_\_\_\_\_

Fecha: \_\_\_\_\_

**Hoja de Evaluación de lectura de palabras**

Palabras CVC	<b>1.</b> los	mar	pan	con	tan
Palabras CVC	<b>2.</b> más	sal	las	dan	mis
Palabras CVCV	<b>3.</b> nota	pipa	sopa	masa	lata
Sílabas trabadas	<b>4.</b> brazo	cable	flor	prado	claro
Dígrafos	<b>5.</b> chile	carro	llave	queso	guiso
Palabras de tres sílabas	<b>6.</b> pelota	caracol	sirena	corona	tortuga

**Palabras correctas:** \_\_\_\_\_/15

**Análisis de errores**

Errores en vocales:

Errores en consonantes:

Errores en sílabas trabadas:

Errores en dígrafos:

Palabras de 3 sílabas:

**Instrucciones:** Si un estudiante lee mal una palabra, escriba la letra del sonido que ha leído mal encima de la letra correspondiente. Si el estudiante lee /os como /las/, márkelo también.



Nombre: \_\_\_\_\_

Fecha: \_\_\_\_\_

7.4

Evaluación

## Evaluación diagnóstica de conocimiento de códigos

1. m s f v z

2. r l n e u

3. i o a t y

4. d g h j k

5. b p c w x

6. ñ q lla gui que

7. cha bra fla pla tra

Letras/sílabas correctas: \_\_\_\_\_/35



Nombre: \_\_\_\_\_

Fecha: \_\_\_\_\_

7.5

Evaluación

## Evaluación de reconocimiento de letras

1. a w e

2. t y u

3. o p s

4. f g h

5. k l z

6. c v b

7. d x j

8. n i m

9. u r q

10. ñ y g

Nombres de letras correctos: \_\_\_\_\_/10



Nombre: \_\_\_\_\_

Fecha: \_\_\_\_\_

7.6

Página de actividades

# El papá de Lalo

Él es Dani.

Dani es el papá  
de Lalo.



Dani va a trabajar.

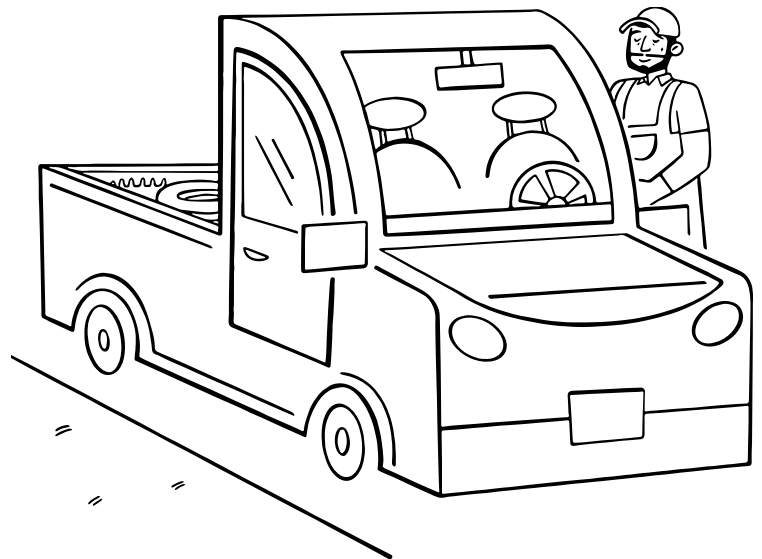



Dani cuida el  
pasto.

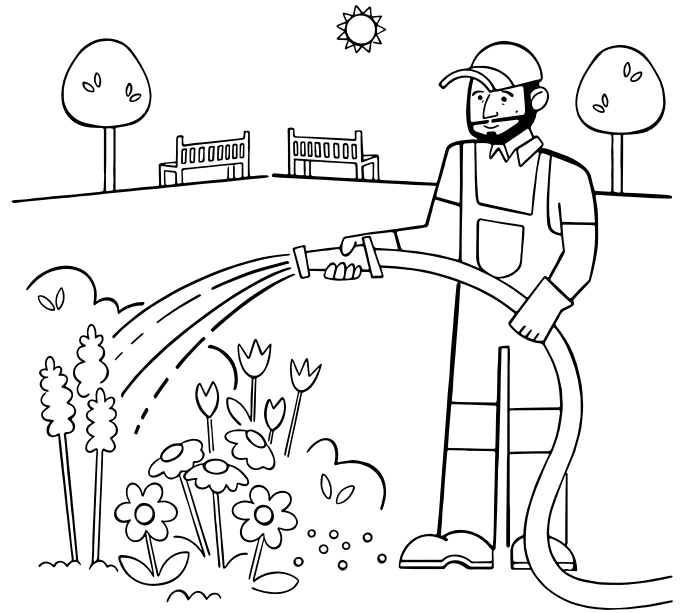

Dani cuida las  
flores.

Dani cuida el lago.



Nombre: \_\_\_\_\_

Fecha: \_\_\_\_\_

7.7

Página de actividades

## Elena y Lalo

Elena y Lalo son amigos.

Elena y Lalo salen al parque.

Elena anda en bici.

Lalo anda en bici.

A Lalo le gusta saltar.

A Elena le gusta saltar.

A Elena y a Lalo les gusta leer.





Nombre: \_\_\_\_\_

Fecha: \_\_\_\_\_

7.8

Página de actividades

1. el sol

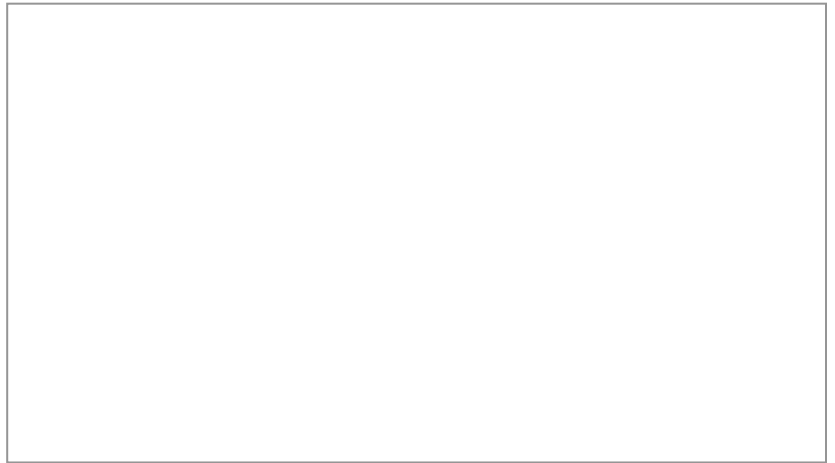

2. la luna

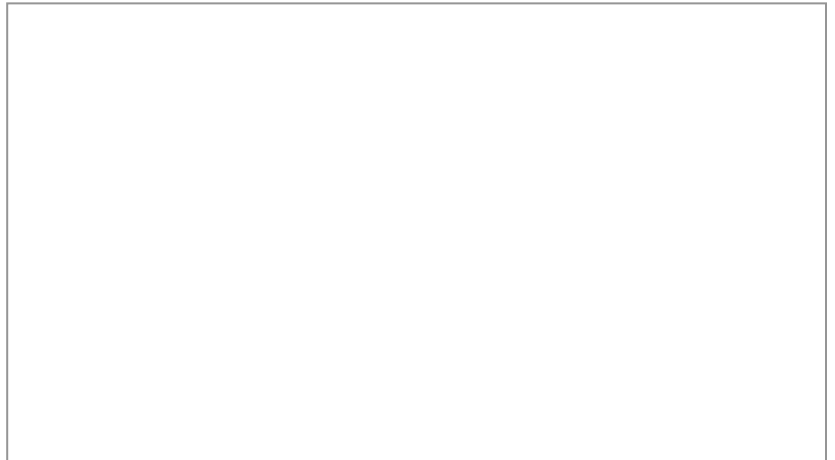

3. el dedo

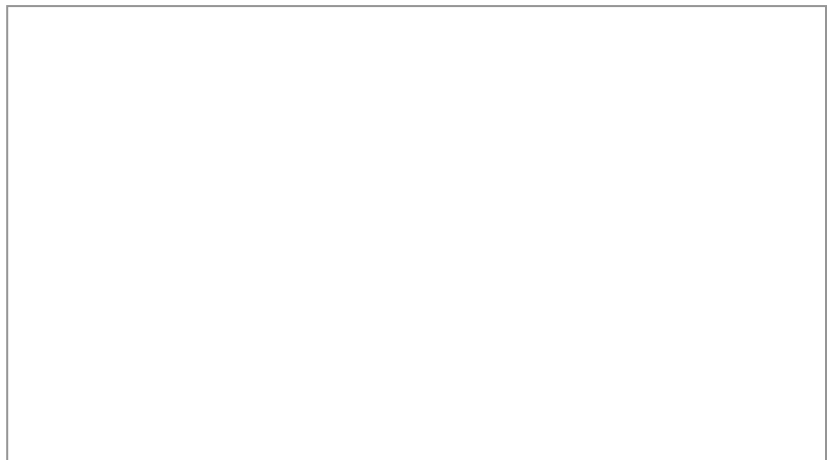

**Instrucciones:** Pida a los estudiantes que hagan un dibujo para cada frase.

**4.** la mano

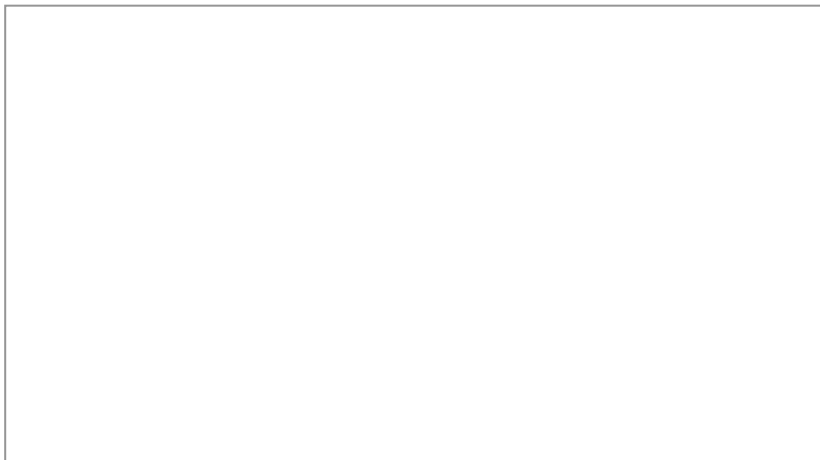

**5.** la casa

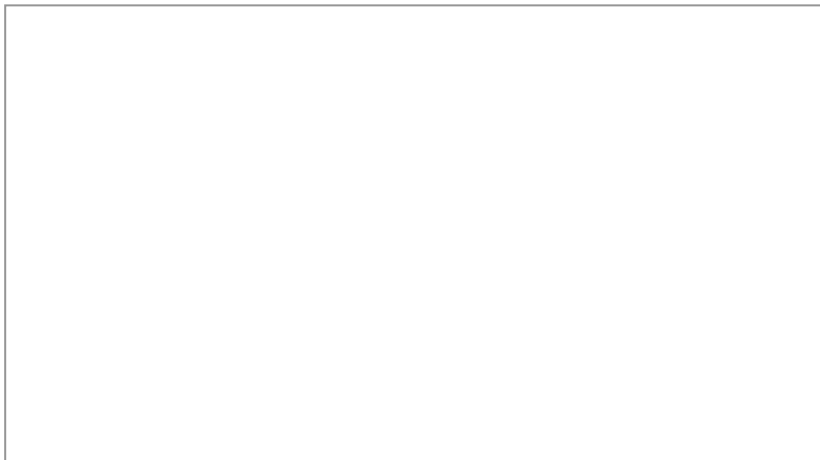

**6.** mamá y papá

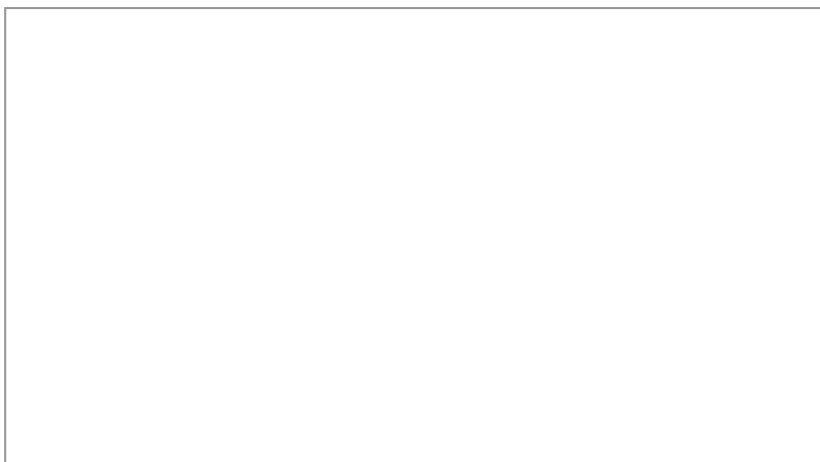

Nombre: \_\_\_\_\_

Fecha: \_\_\_\_\_

7.9

Página de actividades

## La sopa de Pam

Pam toma sopa.



Pam toma sopa con papá.



Pam toma sopa con mamá.

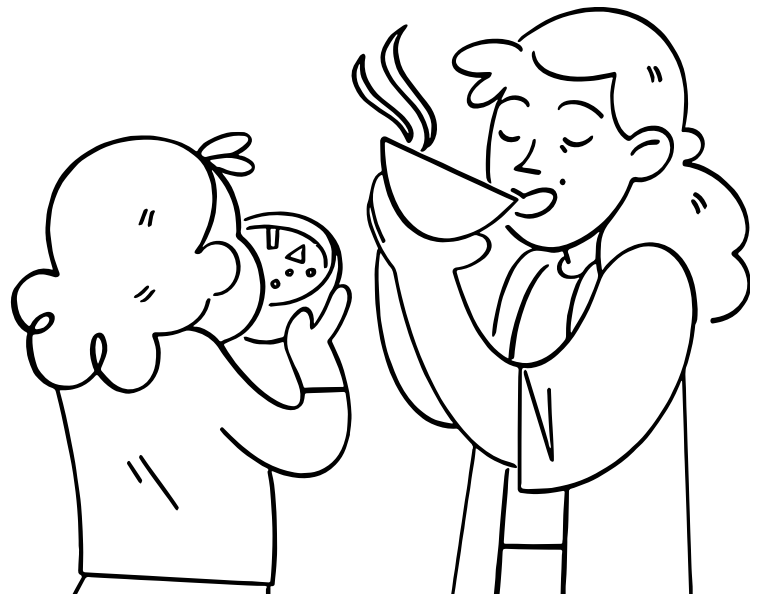

Pam toma sopa en la sala.

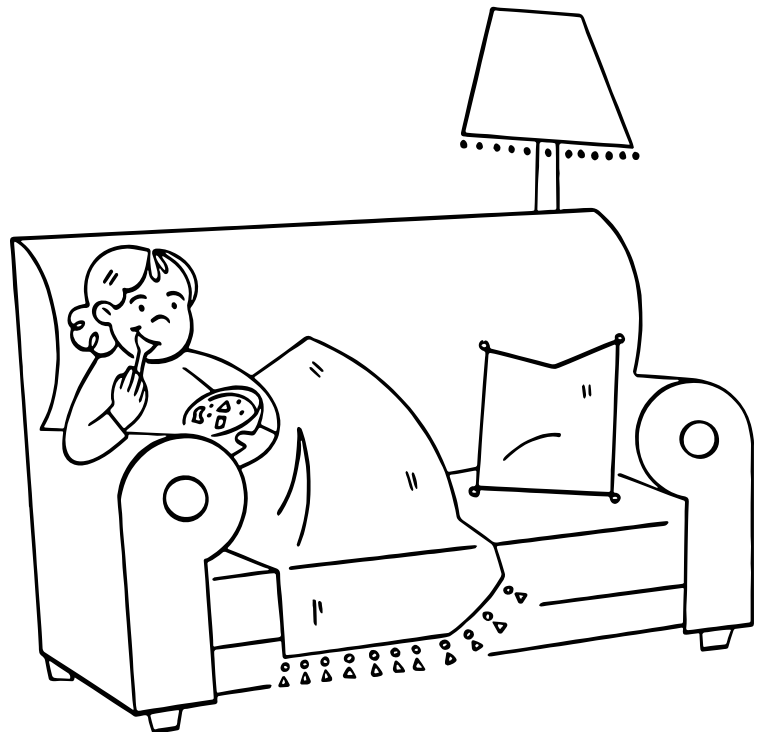

Nombre: \_\_\_\_\_

Fecha: \_\_\_\_\_

7.10

Página de actividades

## El mono de Pam

Pam ama a su mono, Memé.

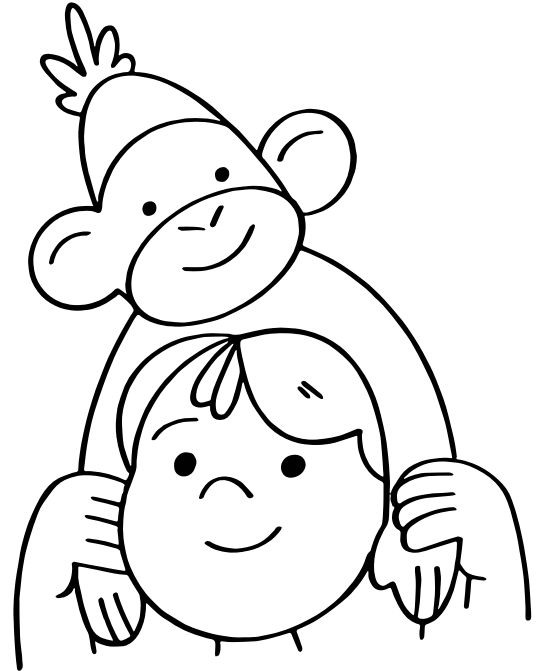

Pam salta con Memé.

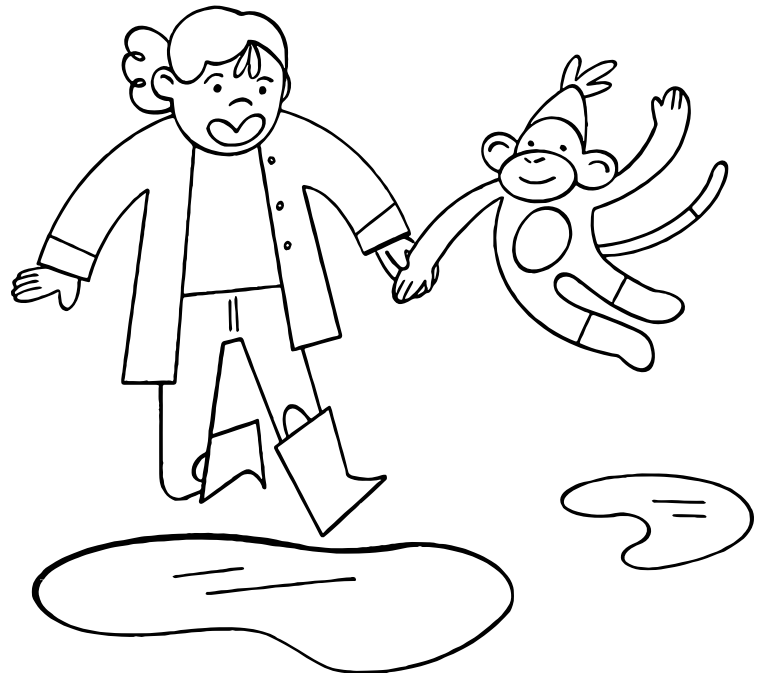



Pam canta con  
Memé.



Pam duerme con  
Memé.



Nombre: \_\_\_\_\_

Fecha: \_\_\_\_\_

8.1

Página de actividades

## Mis papás

Susana es mi mamá y  
Pepe es mi papá.

Mi nombre es Dana y  
mi mascota es Nala.

En el día mi mamá  
pasea a Nala y mi  
papá limpia el patio.

Yo leo un libro de  
sapos y leones.



Mi papá, mi mamá,  
Nala y yo nos amamos  
mucho.

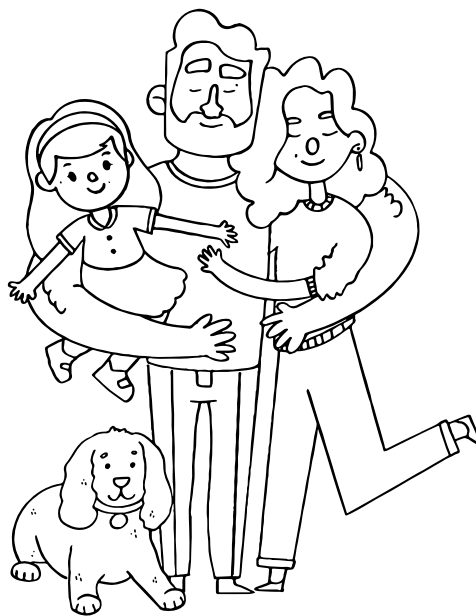



Nombre: \_\_\_\_\_

Fecha: \_\_\_\_\_

8.2

Página de actividades

## Lola y el pan

Lola hace pan y pasteles.

Tomás le pidió un pastel de limón.

Lidia le pidió unas donas.

Lola pesa la masa en la mesa y pela los limones.



¡El pastel, las donas y unos panes están listos!





Nombre: \_\_\_\_\_

Fecha: \_\_\_\_\_

8.3

Página de actividades

**1.** una mano



**2.** la sopa

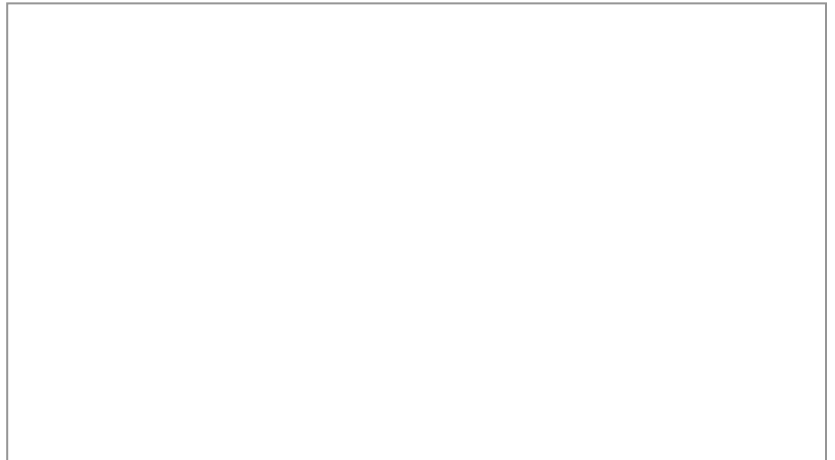

**3.** los limones  
en la mesa

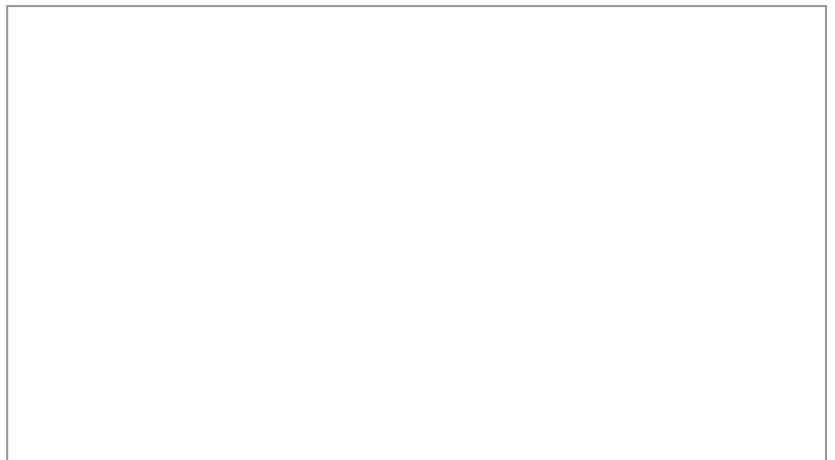

---

**Instrucciones:** Pida a los estudiantes que hagan un dibujo de cada frase.

**4.** pelo liso

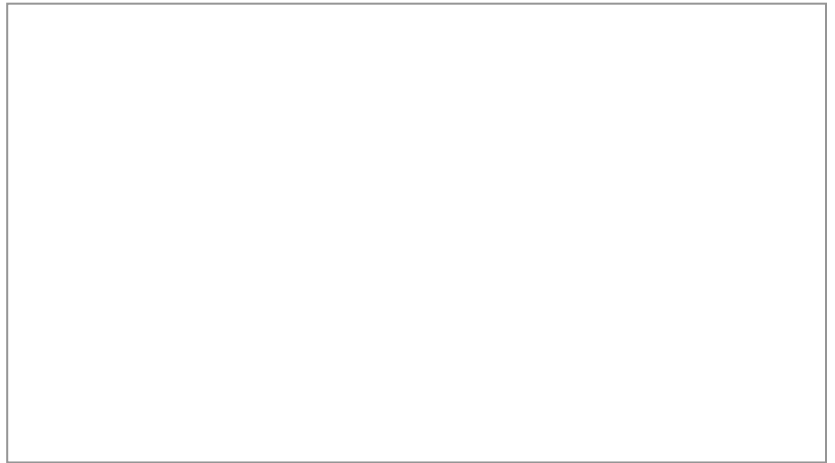

**5.** oso grande

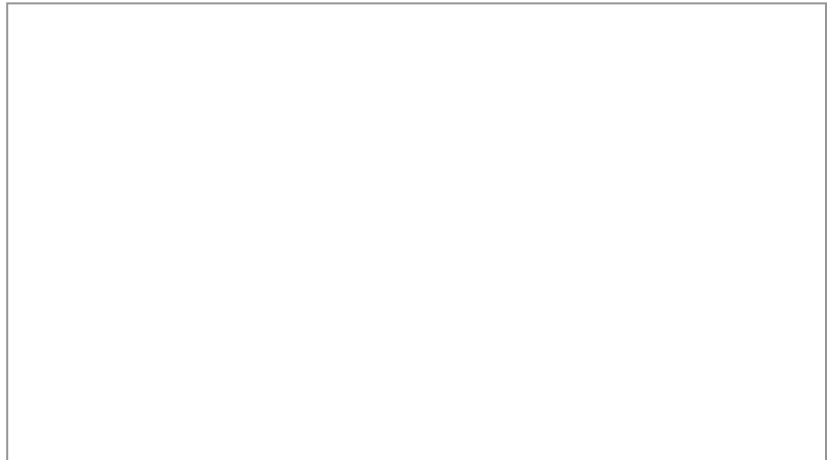

**6.** el sol y la luna

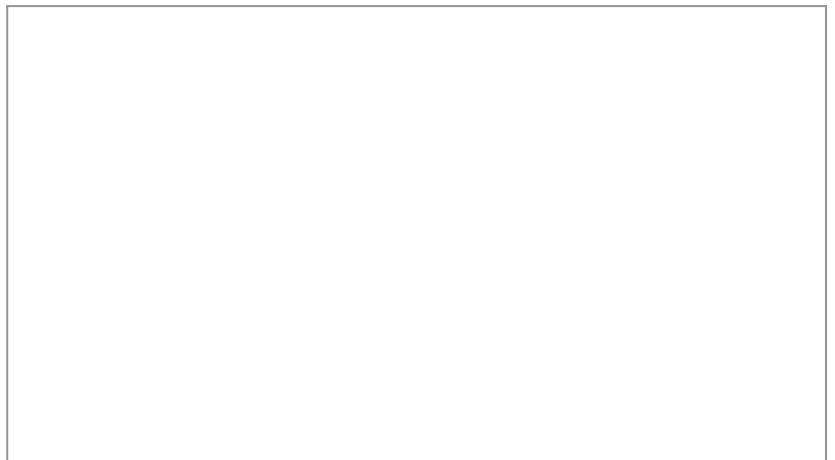

Nombre: \_\_\_\_\_

Fecha: \_\_\_\_\_

8.4

Página de actividades

## Los animales

El sol sale en  
la loma.

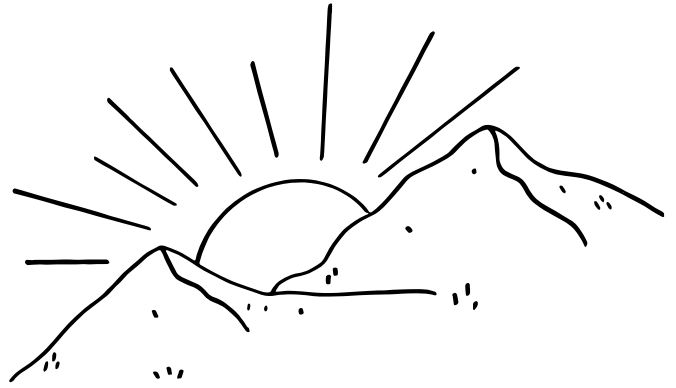

Los animales  
salen a pasear.

El león se asoma.

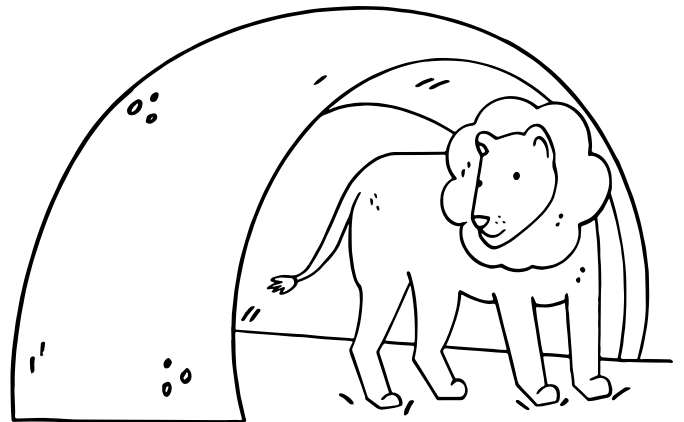

El sapo nada.

El oso mira su miel.

El puma pasea.

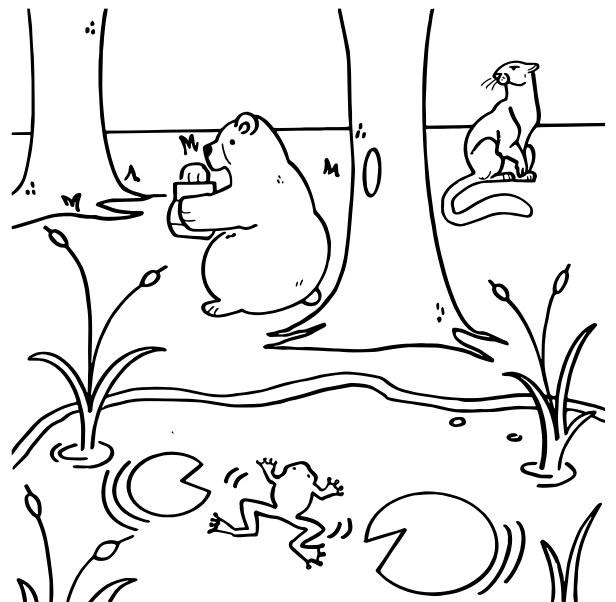





Nombre: \_\_\_\_\_

Fecha: \_\_\_\_\_

8.5

Página de actividades

## Dodi, el duende

Dodi es un duende.

Dodi come sopa de papas y sopa de lima.

A Dodi le duele un dedo.

Dodi lame su mano.

Una paloma mira a Dodi.

La paloma pone pomada al dedo de Dodi.

¡Dodi no tiene dolor!

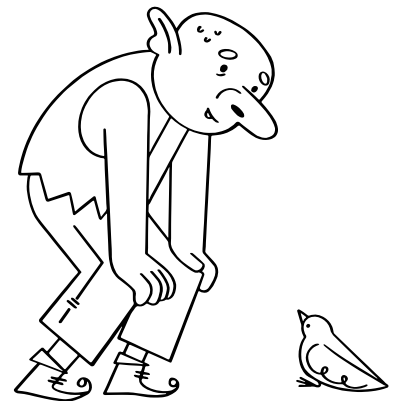



Nombre: \_\_\_\_\_

Fecha: \_\_\_\_\_

9.1

Página de actividades

## En busca de Nina

1. La familia va de paseo por \_\_\_\_\_.

la playa

la loma

la ciudad

2. ¿Quién camina con Nina al inicio del cuento?

papá

Dani

mamá

---

**Instrucciones:** Pida a los estudiantes que respondan las preguntas escribiendo una marca en el encasillado con la respuesta correcta.

**3.** ¿Quién corre detrás de Nina cuando se escapa?

Adela

Dani

papá

**4.** ¿Hacia dónde corre Nina cuando se escapa?

hacia el bosque

hacia otra loma

hacia la casa

Nombre: \_\_\_\_\_

Fecha: \_\_\_\_\_

**9.1**

Página de actividades

Continuación

**5.** ¿Quién ve primero a Nina antes de ir a buscarla?

Adela

mamá

papá

**6.** ¿Con quién está Nina cuando la encuentran?

con lobos

con otras llamas

con otra familia



Nombre: \_\_\_\_\_

Fecha: \_\_\_\_\_

# P1.1

Página de actividades



**Instrucciones:** Pida a los estudiantes que tracen y copien las letras. Los estudiantes deben repetir los sonidos mientras escriben las letras que los representan.





Nombre: \_\_\_\_\_

Fecha: \_\_\_\_\_

P1.2

Página de actividades

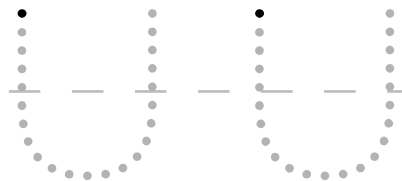
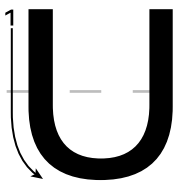
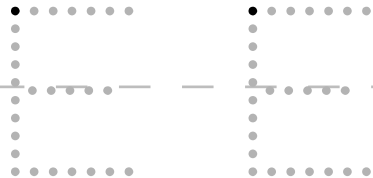
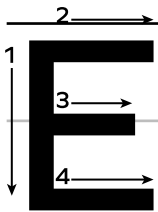
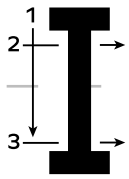
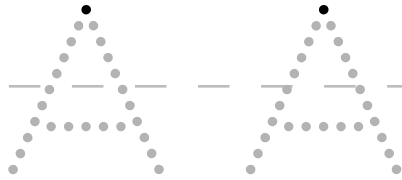
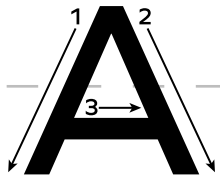
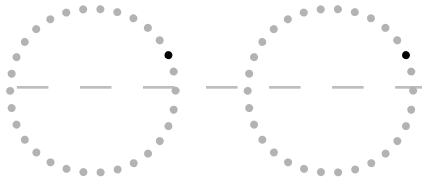
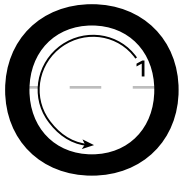

**Instrucciones:** Pida a los estudiantes que tracen y copien las letras. Los estudiantes deben repetir los sonidos mientras escriben las letras que los representan.



Nombre: \_\_\_\_\_

Fecha: \_\_\_\_\_

P1.3

Página de actividades

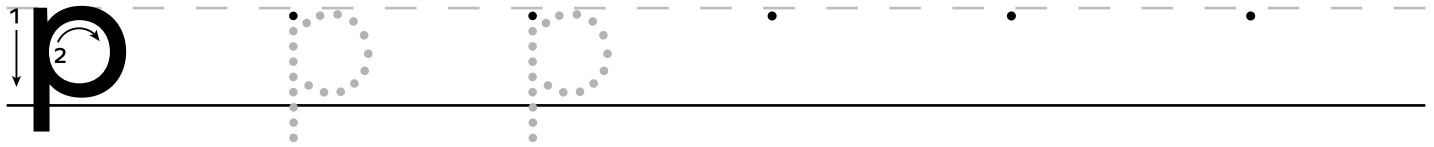

**Instrucciones:** Pida a los estudiantes que tracen y copien las letras. Los estudiantes deben repetir los sonidos mientras escriben las letras que los representan.



Nombre: \_\_\_\_\_

Fecha: \_\_\_\_\_

P1.4

Página de actividades

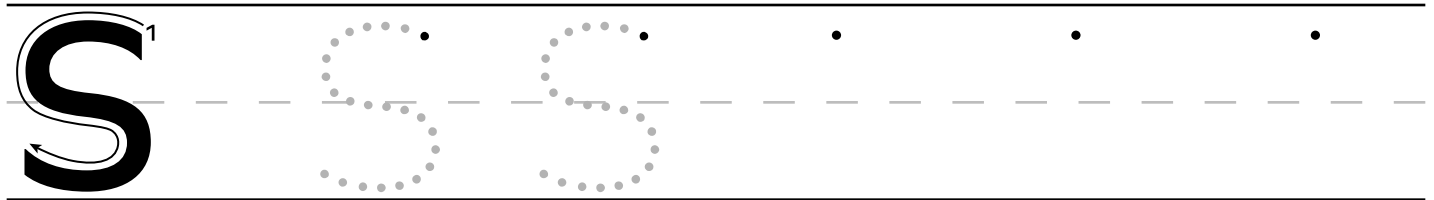
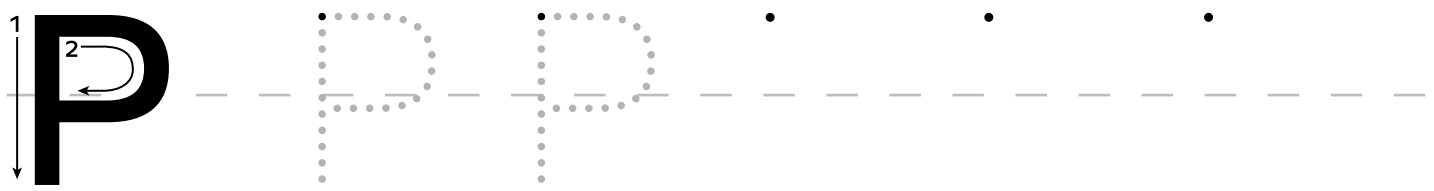
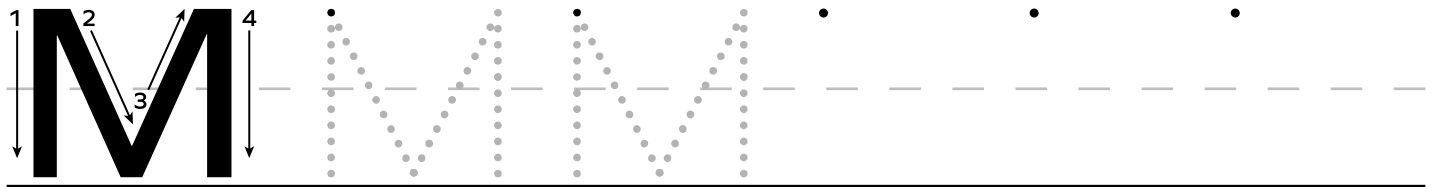

**Instrucciones:** Pida a los estudiantes que tracen y copien las letras. Los estudiantes deben repetir los sonidos mientras escriben las letras que los representan.



Nombre: \_\_\_\_\_

Fecha: \_\_\_\_\_

P1.5

Página de actividades

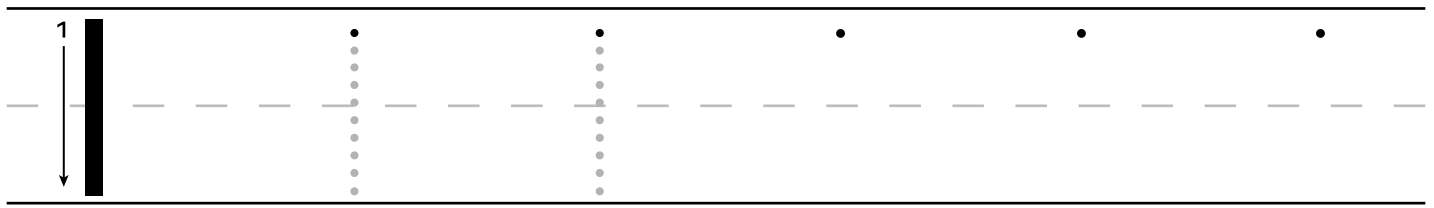

**Instrucciones:** Pida a los estudiantes que tracen y copien las letras. Los estudiantes deben repetir los sonidos mientras escriben las letras que los representan.





Nombre: \_\_\_\_\_

Fecha: \_\_\_\_\_

P1.6

Página de actividades

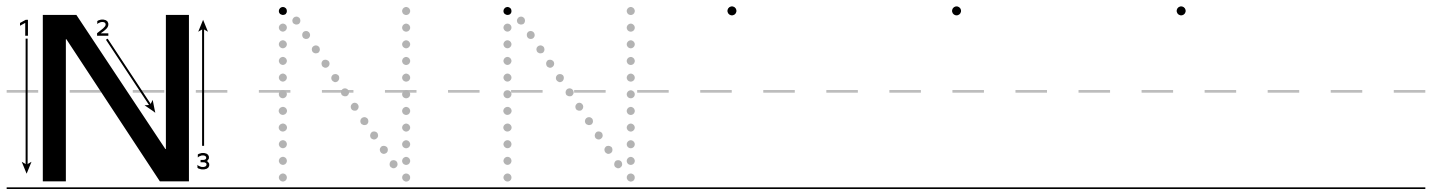
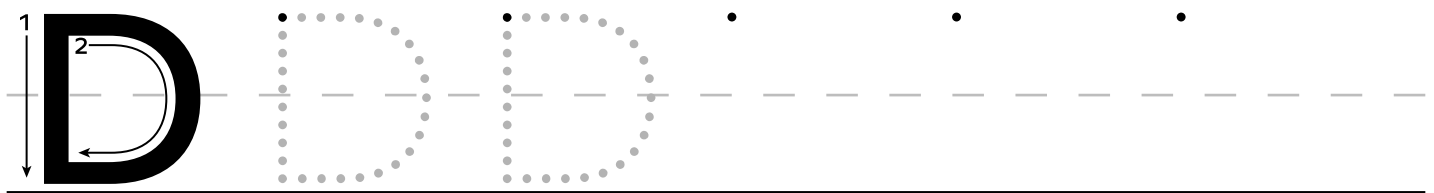
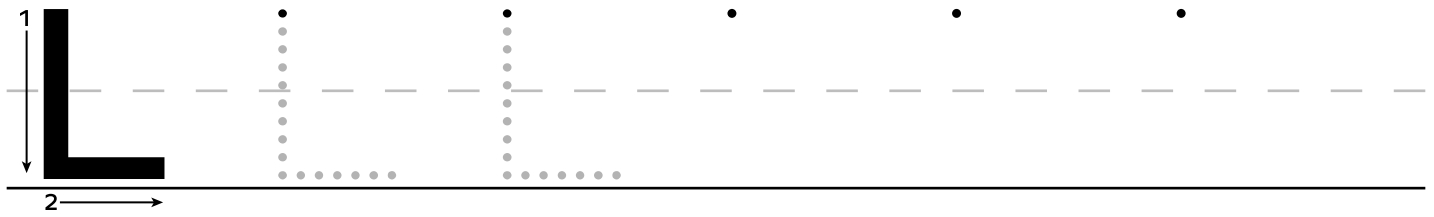

**Instrucciones:** Pida a los estudiantes que tracen y copien las letras. Los estudiantes deben repetir los sonidos mientras escriben las letras que los representan.



Nombre: \_\_\_\_\_

Fecha: \_\_\_\_\_

**P1.7**

Página de actividades

**sapo**

**sol**

**mesa**

**sala**

**mamá**

**palo**

\_\_\_\_\_

-----

**1.** el \_\_\_\_\_ rugoso

\_\_\_\_\_

-----

**2.** la \_\_\_\_\_ de madera

\_\_\_\_\_

-----

**3.** el \_\_\_\_\_ amarillo

**Instrucciones:** Pida a los estudiantes que lean las palabras en la parte superior. Luego, pídale que completen cada frase con la palabra correspondiente.

\_\_\_\_\_

-----

**4.** la \_\_\_\_\_ bonita

\_\_\_\_\_

-----

**5.** el \_\_\_\_\_ del perro

\_\_\_\_\_

-----

**6.** la \_\_\_\_\_ de tela

Nombre: \_\_\_\_\_

Fecha: \_\_\_\_\_

**P1.8**

Página de actividades

**nudo**

**duna**

**falda**

**pila**

**nido**

**mimo**

\_\_\_\_\_

-----

**1.** el \_\_\_\_\_ del circo

\_\_\_\_\_

-----

**2.** el \_\_\_\_\_ del hilo

\_\_\_\_\_

-----

**3.** la \_\_\_\_\_ de arena

**Instrucciones:** Pida a los estudiantes que lean las palabras en la parte superior. Luego, pídeles que completen cada frase con la palabra correspondiente.

\_\_\_\_\_

-----

**4.** la \_\_\_\_\_ corta

\_\_\_\_\_

-----

**5.** la \_\_\_\_\_ de agua

\_\_\_\_\_

-----

**6.** el \_\_\_\_\_ del ave

Nombre: \_\_\_\_\_

Fecha: \_\_\_\_\_

**P1.9**

Página de actividades

**escuela**

**agua**

**lavar**

**día**

**salsa**

**Mañana**

**1.** Todos los días vamos a la

\_\_\_\_\_  
\_\_\_\_\_  
\_\_\_\_\_ a aprender.

**2.** Me gusta mi hamburguesa con

\_\_\_\_\_  
\_\_\_\_\_  
\_\_\_\_\_ de tomate.

\_\_\_\_\_  
\_\_\_\_\_

**3.** El viernes fue un \_\_\_\_\_  
soleado.

**Instrucciones:** Pida a los estudiantes que lean las palabras comunes y las oraciones. Luego, pídale que completen cada oración con la palabra común correspondiente.



\_\_\_\_\_

-----

**4.** \_\_\_\_\_ será un  
día lluvioso.

\_\_\_\_\_

-----

**5.** Por fin papá va a \_\_\_\_\_  
su auto.

\_\_\_\_\_

-----

**6.** Siempre nos dan \_\_\_\_\_  
fresca en la escuela.

Nombre: \_\_\_\_\_

Fecha: \_\_\_\_\_

**P1.10**

Página de actividades

## En la loma

**1.** Dani y su familia fueron a la loma a...

conversar.

comer.

alimentar a las llamas.

**2.** ¿Dani pudo alimentar a una llama?

Sí

No

---

**Instrucciones:** Pida a los estudiantes que vuelvan a leer el capítulo “En la loma” y respondan los puntos 1 a 3. Luego, pídale que marquen los sustantivos que nombran un objeto en el punto 4, los sustantivos que nombran a una persona en el punto 5 y todos los sustantivos en el punto 6.

**3.** Cuando Nina se comió el pan, los papás de Dani...

se enojaron.

le dieron otro pan a Nina.

se pusieron contentos.

**4.** Pipa Dani Nina loma pan

**5.** papá pizza regaño azul mantel

**6.** con sol verde plato Dani

Nombre: \_\_\_\_\_

Fecha: \_\_\_\_\_

## En la loma

1. ¿Por qué Nina hizo enojar a papá y a mamá?

\_\_\_\_\_  
-----

Nina los hizo enojar porque \_\_\_\_\_

\_\_\_\_\_  
-----  
\_\_\_\_\_

2. ¿Por qué se ríen Dani y Adela?

\_\_\_\_\_  
-----

Se ríen porque \_\_\_\_\_

\_\_\_\_\_  
-----  
\_\_\_\_\_

**Instrucciones:** Pida a los estudiantes que vuelvan a leer el capítulo y que respondan las preguntas.

**3.** ¿A dónde fueron Dani y su familia?

\_\_\_\_\_

-----

Fueron a \_\_\_\_\_

\_\_\_\_\_

-----

\_\_\_\_\_

Nombre: \_\_\_\_\_

Fecha: \_\_\_\_\_

**P1.12**

Página de actividades

## En la loma

1. ¿Qué le dio Dani a Nina?

\_\_\_\_\_

-----

Le dio \_\_\_\_\_

\_\_\_\_\_

-----

\_\_\_\_\_

2. ¿Por qué Nina no debió comer el pan?

Nina no debió comer el pan porque

\_\_\_\_\_

-----

\_\_\_\_\_

**Instrucciones:** Pida a los estudiantes que vuelvan a leer el capítulo y que respondan las preguntas.

**3.** ¿Por qué Nina está contenta al final del capítulo?

---

---

Está contenta porque \_\_\_\_\_

---

---

---

**4.** ¿Qué hizo Dani para contentar a Nina?

---

---

Dani \_\_\_\_\_

---

---

---

Nombre: \_\_\_\_\_

Fecha: \_\_\_\_\_

**P1.13**

Página de actividades

## En la loma

Dani y Adela ponen los platos.

Nina se come un pan.

Dani y su familia van a comer en la loma.

Mamá y papá se enojan.

---

**Instrucciones:** Pida a los estudiantes que copien o peguen las oraciones en la Página de actividades P1.14 en el orden correcto.





Nombre: \_\_\_\_\_

Fecha: \_\_\_\_\_

# P1.14

Página de actividades

---

**Instrucciones:** Pida a los estudiantes que peguen las oraciones de la Página de actividades P1.13 en el orden correcto. Luego, pídale que ilustren cada oración.



Nombre: \_\_\_\_\_

Fecha: \_\_\_\_\_

**P1.15**

Página de actividades

## En la loma

Nina ya está contenta.

Entonces Dani se acerca a Nina.

Dani come pepinos.

Mamá pone la comida en  
los platos.

---

**Instrucciones:** Pida a los estudiantes que copien o peguen las oraciones en la Página de actividades P1.16 en el orden correcto.



Nombre: \_\_\_\_\_

Fecha: \_\_\_\_\_

# P1.16

Página de actividades

---

**Instrucciones:** Pida a los estudiantes que peguen las oraciones de la Página de actividades P1.15 en el orden correcto. Luego, pídale que ilustren cada oración.









Nombre: \_\_\_\_\_

Fecha: \_\_\_\_\_

P1.18

Página de actividades

o • m • L • I

S • A • D • a • P

N • u • e • n

U • E • d • i

E • a • s • M • p

---

**Instrucciones:** Pida a los estudiantes que conecten las letras en orden alfabético y que digan el nombre de las letras en voz alta.



Nombre: \_\_\_\_\_

Fecha: \_\_\_\_\_

**P1.19**

Página de actividades

# Planilla para Hilo de mayúsculas

<b>A</b>		<b>e</b>
<b>M</b>		<b>i</b>
<b>S</b>		<b>n</b>
<b>L</b>		<b>o</b>
<b>P</b>		<b>l</b>
<b>U</b>		<b>s</b>
<b>D</b>		<b>a</b>
<b>E</b>		<b>p</b>
<b>O</b>		<b>u</b>
<b>T</b>		<b>d</b>
<b>I</b>		<b>t</b>
<b>N</b>		<b>m</b>

**Instrucciones:** Pida a los estudiantes que conecten las letras minúsculas con las letras mayúsculas en orden alfabético usando un lápiz o un hilo.



Nombre: \_\_\_\_\_

Fecha: \_\_\_\_\_

10.1

Página de actividades

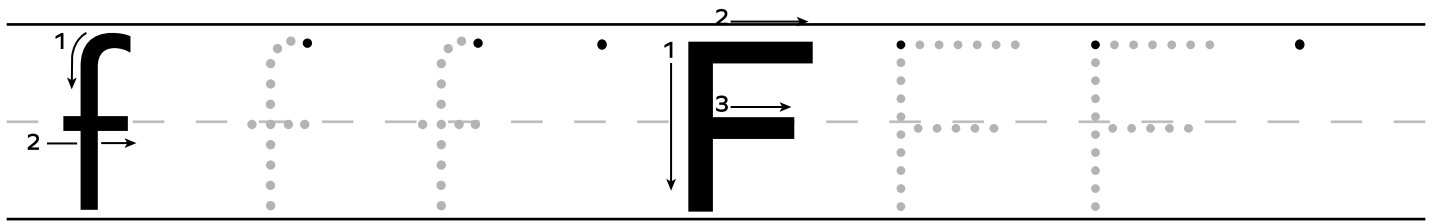
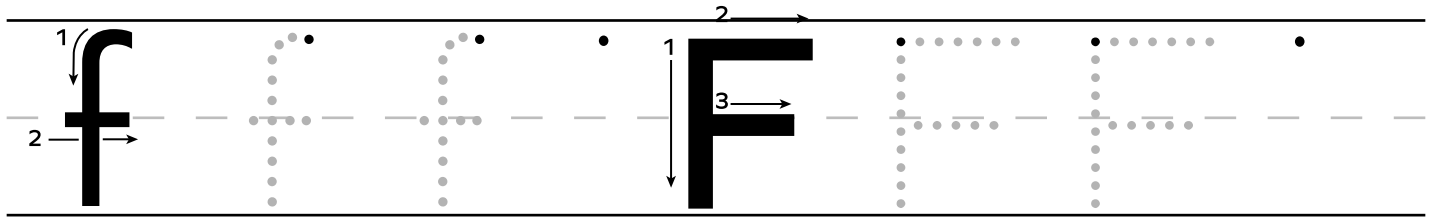

**Instrucciones:** Pida a los estudiantes que tracen y copien las letras. Los estudiantes deben repetir los sonidos mientras escriben las letras que los representan.



Nombre: \_\_\_\_\_

Fecha: \_\_\_\_\_

10.2

Página de actividades

**falda**

**foca**

**fila**

**flan**



---

---

---

---

---

---



---

---

---

---

---

---

**Instrucciones:** Pida a los estudiantes que escriban cada palabra debajo del dibujo correspondiente.





Nombre: \_\_\_\_\_

Fecha: \_\_\_\_\_

# 10.3

Para llevar a casa

## Estimada familia:

Pida al estudiante que recorte las tarjetas de letras y forme la palabra *fin*. Luego, pídale que lea la palabra, letra por letra. Repita con las siguientes palabras: *fin, fondo, fino, fila, falda*.

	<b>f</b>	<b>o</b>	<b>n</b>	<b>a</b>
	<b>d</b>	<b>i</b>	<b>d</b>	<b>l</b>
	<b>a</b>	<b>r</b>	<b>c</b>	<b>o</b>



Nombre: \_\_\_\_\_

Fecha: \_\_\_\_\_

11.1

Página de actividades

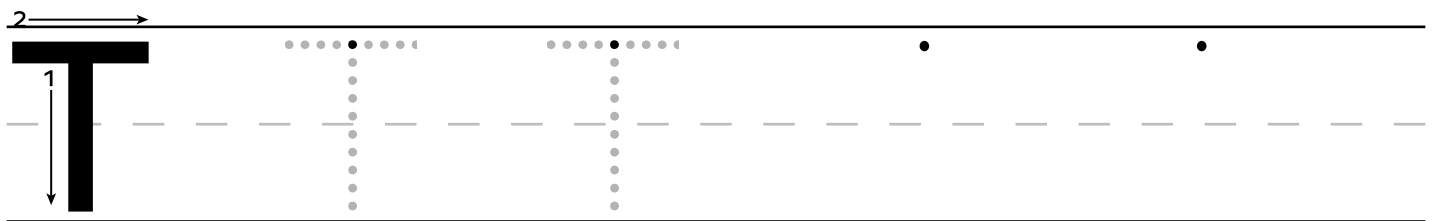
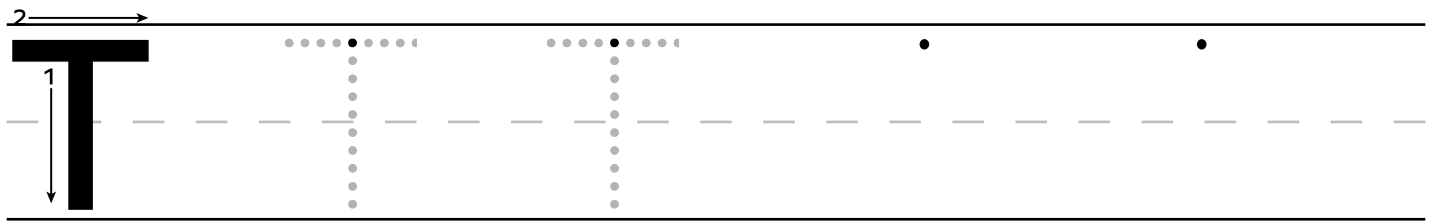
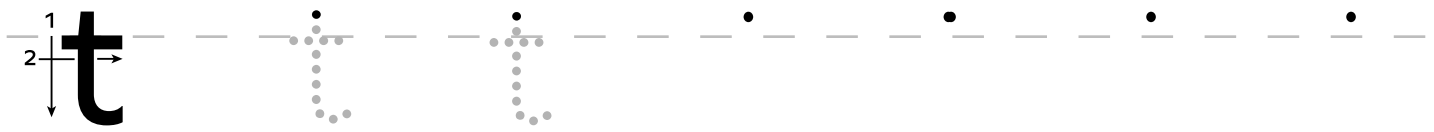
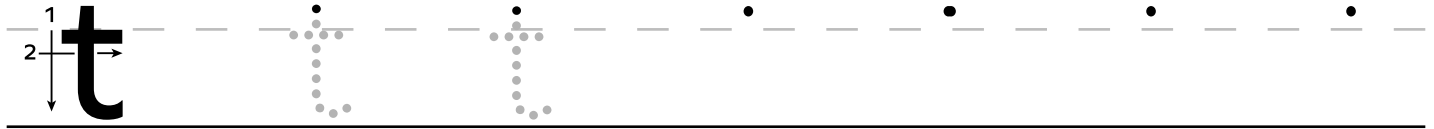

**Instrucciones:** Pida a los estudiantes que tracen y copien las letras. Los estudiantes deben pronunciar el sonido mientras escriben las letras.



Nombre: \_\_\_\_\_

Fecha: \_\_\_\_\_

11.2

Página de actividades

tortuga

tiburón



\_\_\_\_\_

-----

\_\_\_\_\_

tigre

taza



\_\_\_\_\_

-----

\_\_\_\_\_

tren

tronco



\_\_\_\_\_

-----

\_\_\_\_\_



\_\_\_\_\_

-----

\_\_\_\_\_



\_\_\_\_\_

-----

\_\_\_\_\_



\_\_\_\_\_

-----

\_\_\_\_\_

**Instrucciones:** Pida a los estudiantes que escriban cada palabra debajo de la imagen correspondiente.



Nombre: \_\_\_\_\_

Fecha: \_\_\_\_\_

# 11.3

Para llevar a casa

## Estimada familia:

Pida a su estudiante que recorte las tarjetas de letras y forme la palabra *tomar*. Pídale que lea la palabra, sonido por sonido. Repita con las siguientes palabras: *taza, trozo, tallo, tronco*.

	<b>t</b>	<b>o</b>	<b>n</b>	<b>a</b>
	<b>z</b>	<b>l</b>	<b>e</b>	<b>o</b>
	<b>a</b>	<b>r</b>	<b>c</b>	<b>m</b>





Nombre: \_\_\_\_\_

Fecha: \_\_\_\_\_

12.1

Página de actividades

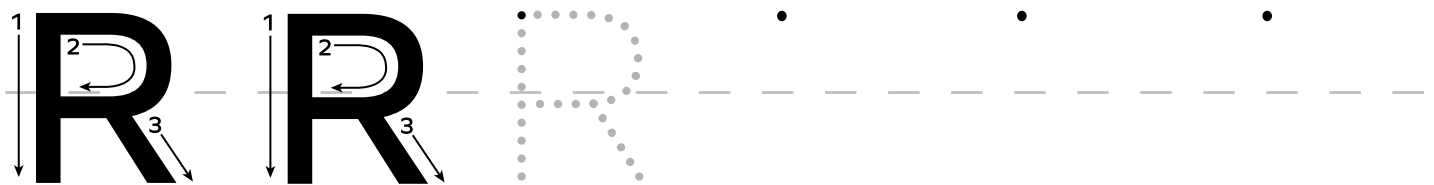
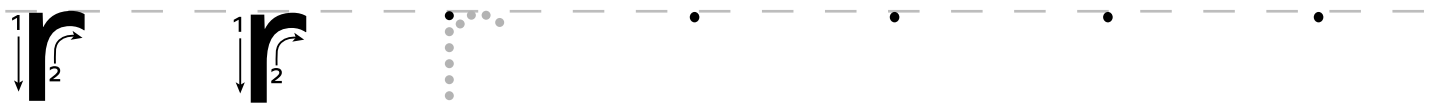
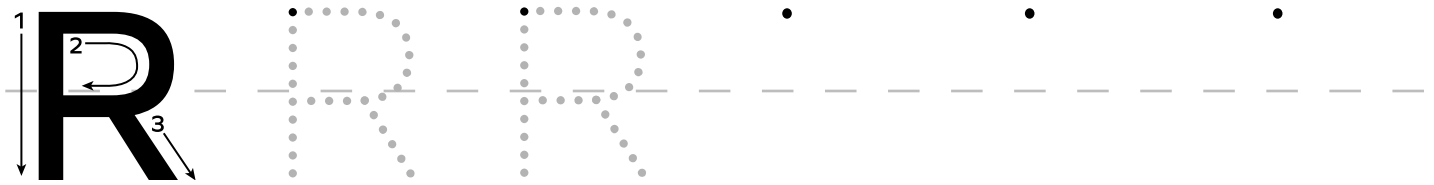
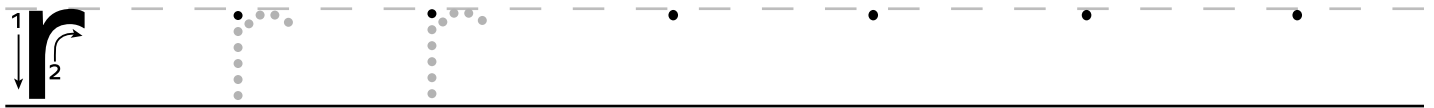
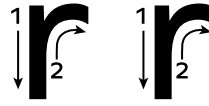
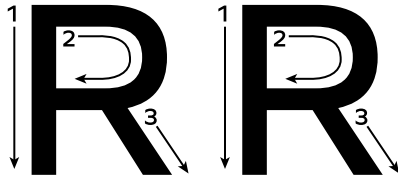

**Instrucciones:** Los estudiantes trazan y copian las letras. Luego repiten los sonidos mientras escriben las letras que los representan.

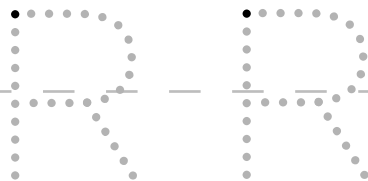
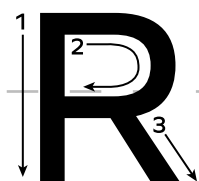
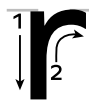

Nombre: \_\_\_\_\_

Fecha: \_\_\_\_\_

12.2

Página de actividades

rana

ratón

perro

rosa

1.

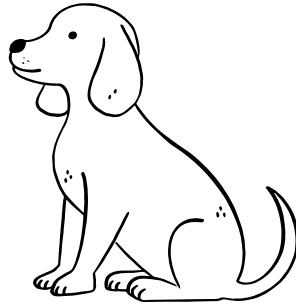

\_\_\_\_\_

-----

\_\_\_\_\_

2.

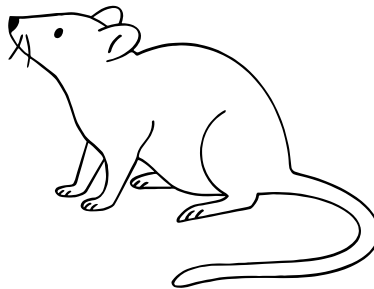

\_\_\_\_\_

-----

\_\_\_\_\_

**Instrucciones:** Pida a los estudiantes que escriban cada palabra debajo de la imagen correspondiente.

3.



---

---

---

4.



---

---

---

Nombre: \_\_\_\_\_

Fecha: \_\_\_\_\_

13.1

Página de actividades

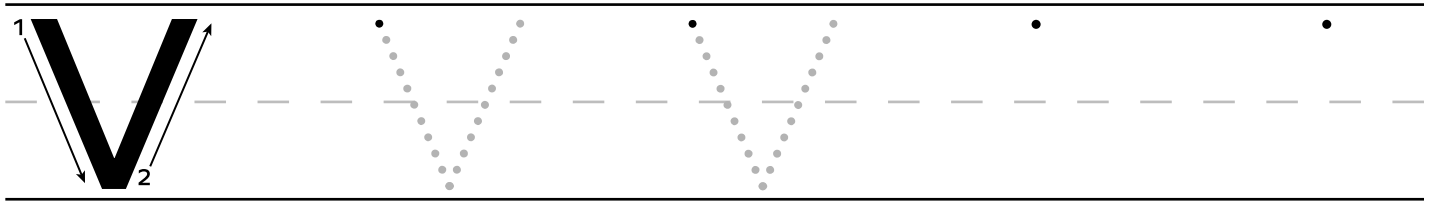
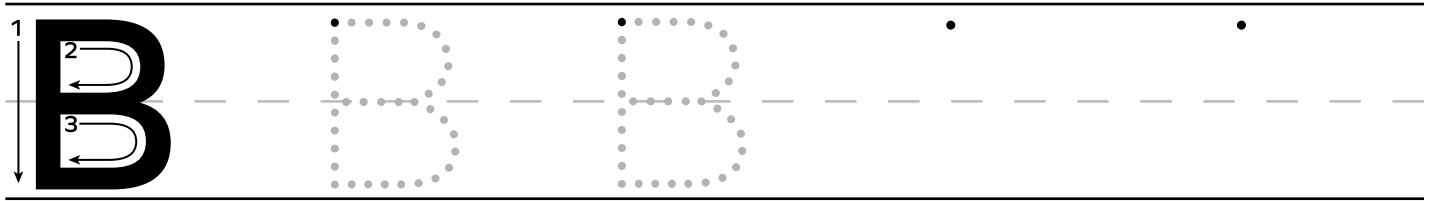
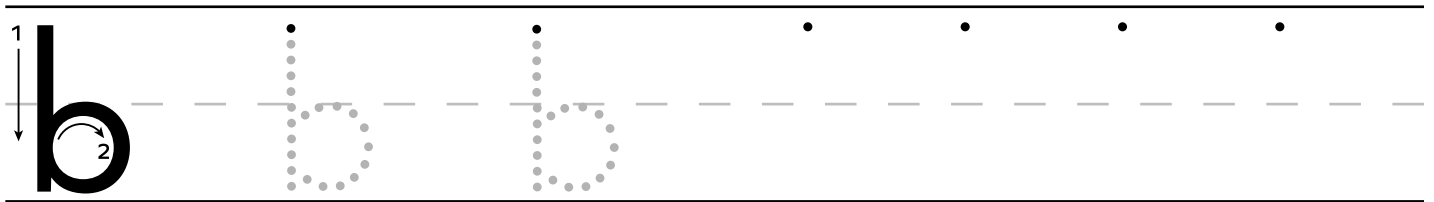
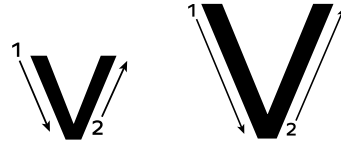
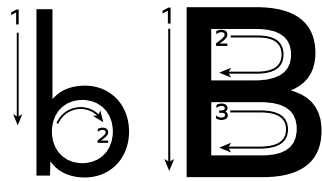

**Instrucciones:** Pida a los estudiantes que tracen y copien las letras. Los estudiantes deben pronunciar el sonido mientras escriben las letras.



Nombre: \_\_\_\_\_

Fecha: \_\_\_\_\_

13.2

Página de actividades

**burro**

**bebé**

**venado**

**vaca**

**violín**

**botas**



---

---

---

---

---

---



---

---

---

---

---

---

**Instrucciones:** Pida a los estudiantes que lean en voz alta cada palabra en negrilla. Los estudiantes deben decir en voz alta el nombre del animal u objeto que aparece en cada imagen y escribirlo debajo de cada una. A continuación, deben decir dónde está cada una de las imágenes respecto a otra imagen (por ejemplo, arriba, al lado, etc.).





---

---

---

---

---

---

Nombre: \_\_\_\_\_

Fecha: \_\_\_\_\_

# 13.3

Para llevar a casa

**Estimada familia:**

Pida al estudiante que recorte las tarjetas de palabras para formar frases y oraciones. Puede pedirle que copie las frases en una hoja de papel. Modificaciones: forme usted las frases u oraciones y pídale a su estudiante que las lea.



**voy**

**yo**

**es**

**llora**

**el**

**vuela**

**a**

**bebé**

**casa**

**Belén**

**bajo**

**ave**

**vendedora**

**mi**

**hermana**

**estudiante**

**la**

**bonito**

**burro**

**tiene**

**una**



Nombre: \_\_\_\_\_

Fecha: \_\_\_\_\_

14.1

Página de actividades

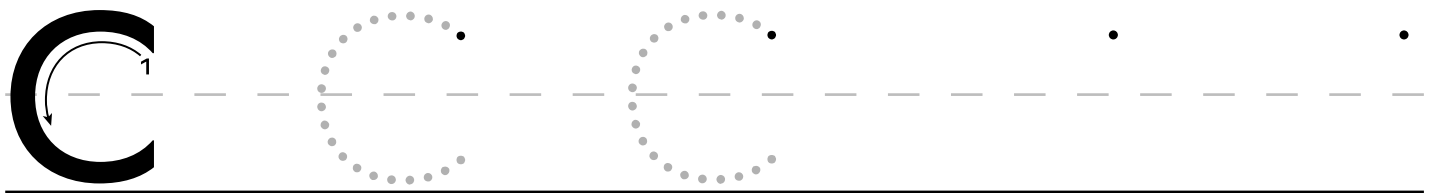

**Instrucciones:** Pida a los estudiantes que tracen y copien las letras. Los estudiantes deben pronunciar el sonido mientras escriben las letras.



Nombre: \_\_\_\_\_

Fecha: \_\_\_\_\_

14.2

Página de actividades

**cuna**  
**cama**



\_\_\_\_\_

-----

\_\_\_\_\_

**café**  
**copo**

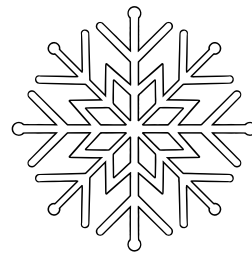

\_\_\_\_\_

-----

\_\_\_\_\_

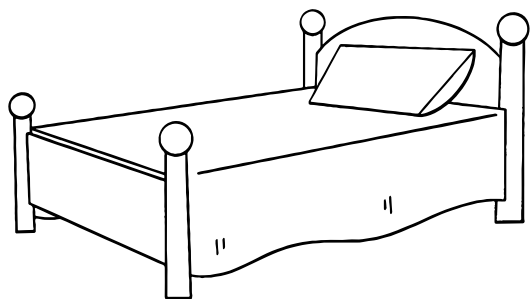

\_\_\_\_\_

-----

\_\_\_\_\_

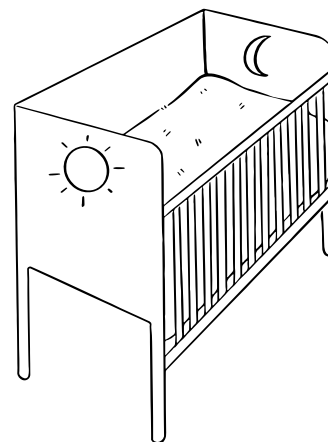

\_\_\_\_\_

-----

\_\_\_\_\_

**Instrucciones:** Pida a los estudiantes que lean las palabras en negrilla. Luego, pídale que escriban cada palabra debajo de la imagen correspondiente.



Nombre: \_\_\_\_\_

Fecha: \_\_\_\_\_

15.1

Página de actividades

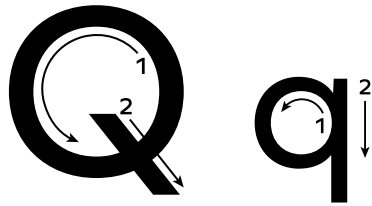

q  
Queso

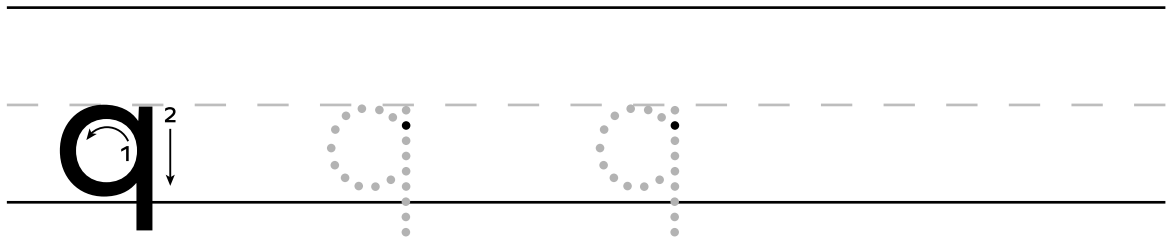

q  
Quince

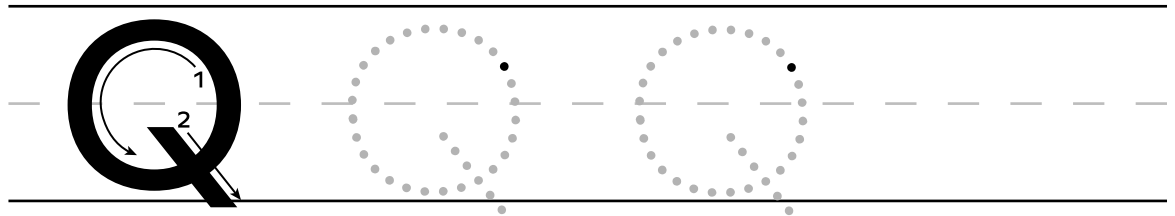

**Instrucciones:** Pida a los estudiantes que tracen y copien las letras. Los estudiantes deben repetir los sonidos mientras escriben las letras que los representan.





Nombre: \_\_\_\_\_

Fecha: \_\_\_\_\_

15.2

Página de actividades

queso

parque

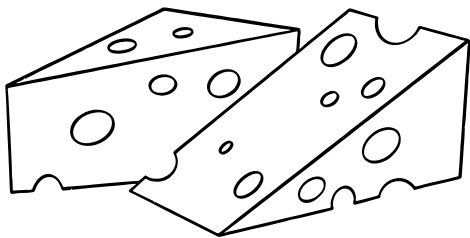

\_\_\_\_\_

-----

\_\_\_\_\_

quince

mantequilla

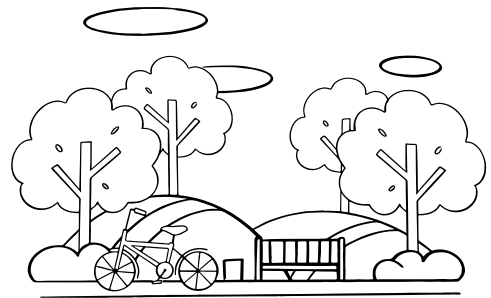

\_\_\_\_\_

-----

\_\_\_\_\_

15

\_\_\_\_\_

-----

\_\_\_\_\_

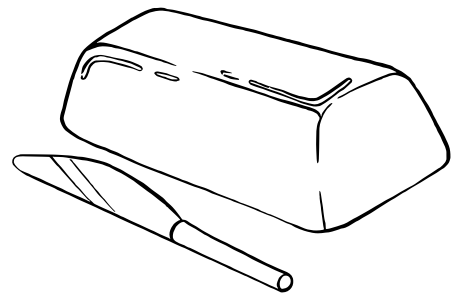

\_\_\_\_\_

-----

\_\_\_\_\_

**Instrucciones:** Pida a los estudiantes que escriban cada palabra debajo de la imagen que le corresponde.



Nombre: \_\_\_\_\_

Fecha: \_\_\_\_\_

# 15.3

Para llevar a casa

## Estimada familia:

Pida a su estudiante que recorte las tarjetas de palabras y las ordene para formar frases. Puede pedirle que copie las frases en una hoja. Modificación: ordene usted las tarjetas y pida a su estudiante que lea las frases. Guarde las tarjetas para prácticas futuras.



y

tiene

lindo

lento

corre

triste

salta

patas

verde

perro

sapo

carro

es

está

sí



Nombre: \_\_\_\_\_

Fecha: \_\_\_\_\_

16.1

Página de actividades

Letra: *r, R*

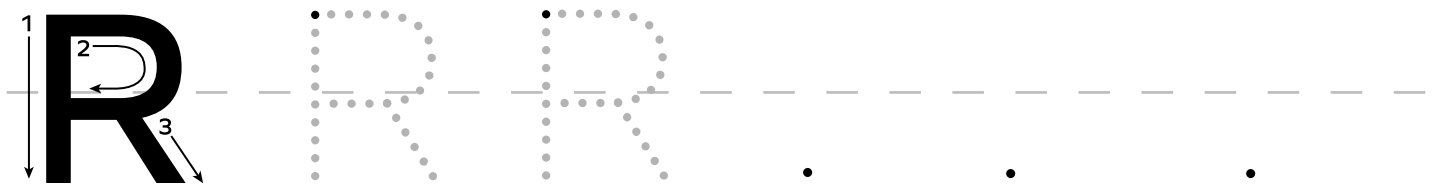

Palabra: *pera*

\_\_\_\_\_

\_\_\_\_\_

\_\_\_\_\_

\_\_\_\_\_

\_\_\_\_\_

\_\_\_\_\_

**Instrucciones:** Pida a los estudiantes que tracen y copien las letras y la palabra. Los estudiantes deben pronunciar los sonidos mientras escriben las letras.



Nombre: \_\_\_\_\_

Fecha: \_\_\_\_\_

16.2

Página de actividades

# 1. ratón

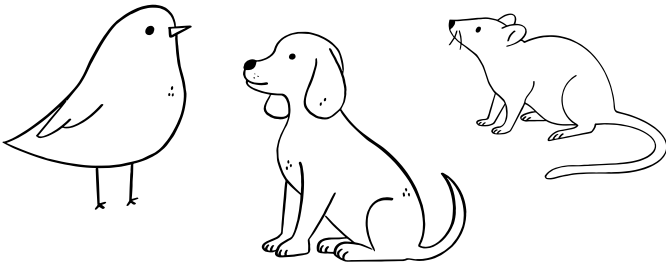

# 2. rosa



# 3. regalo

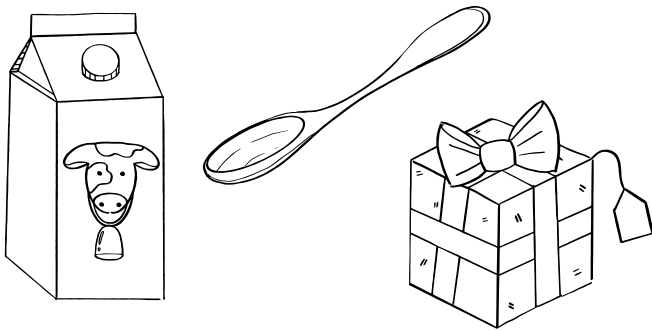

# 4. rana

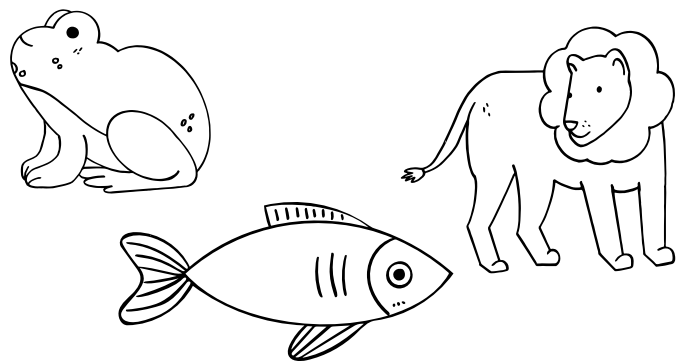

**Instrucciones:** Pida a los estudiantes que encierren en un círculo la imagen correcta y que escriban cada palabra en el espacio provisto.





Nombre: \_\_\_\_\_

Fecha: \_\_\_\_\_

17.1

Página de actividades

Letra: 'l' 'L'

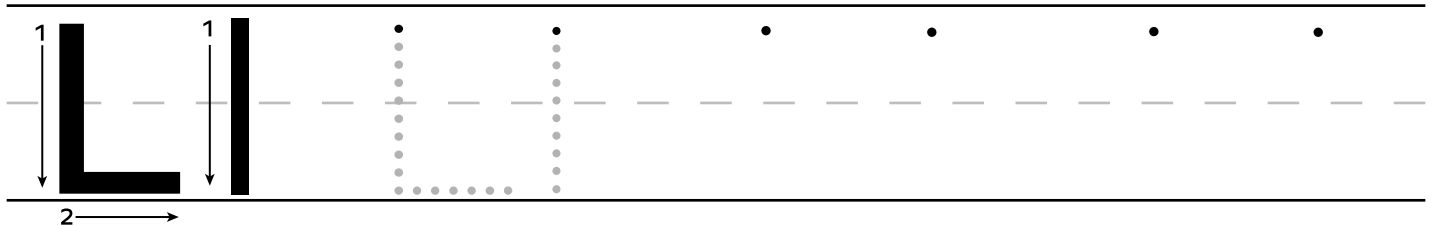
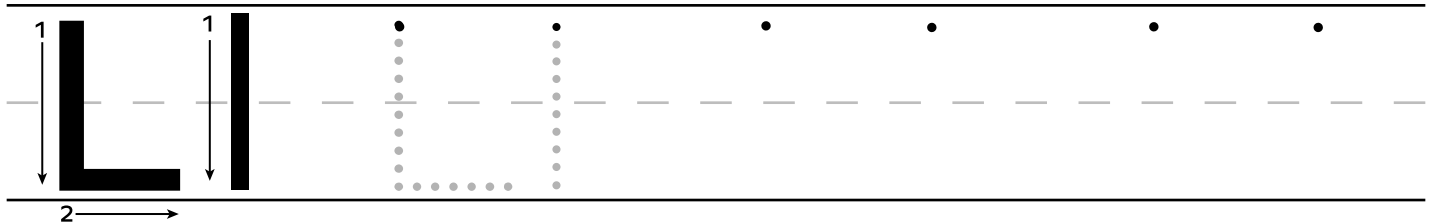
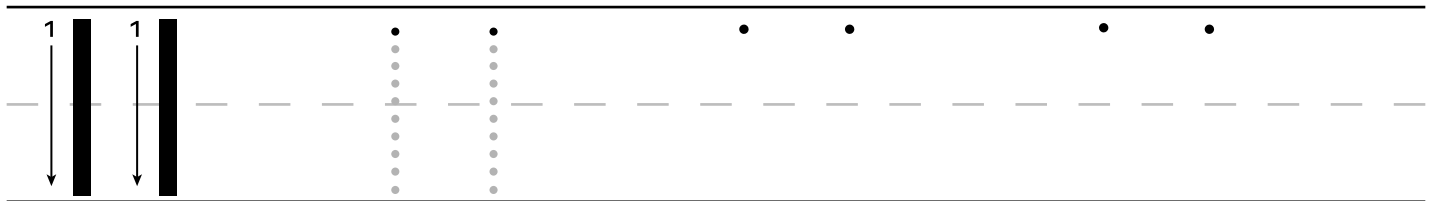
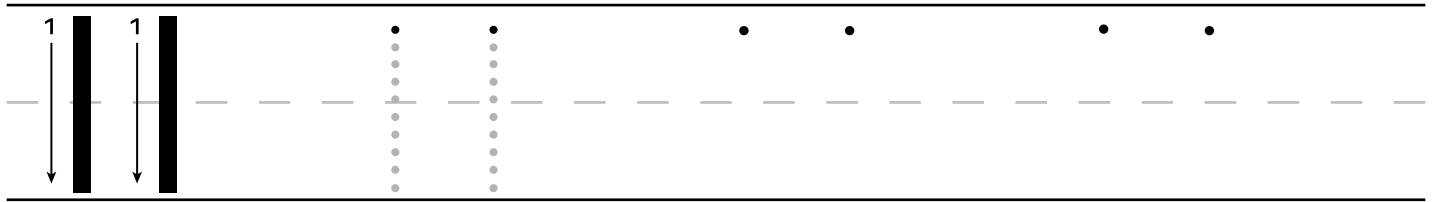

**Instrucciones:** Pida a los estudiantes que tracen y copien las letras. Los estudiantes deben pronunciar los sonidos mientras escriben las letras.



Nombre: \_\_\_\_\_

Fecha: \_\_\_\_\_

17.2

Página de actividades

# 1. lluvia

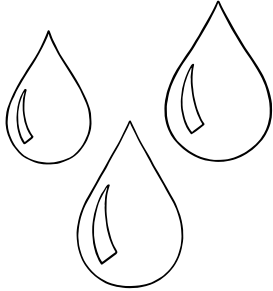

---

---

---

# 2. silla

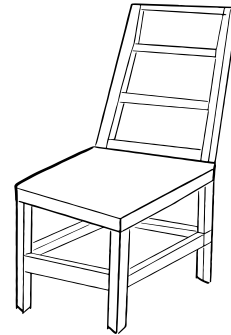

---

---

---

# 3. gallina

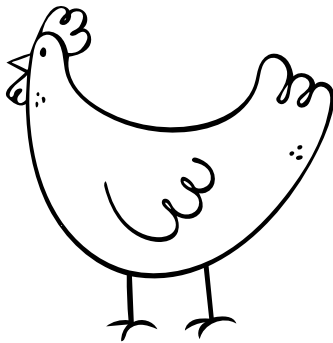

---

---

---

# 4. llave

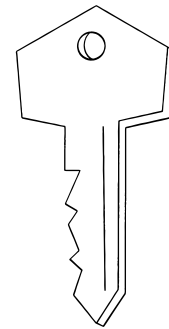

---

---

---

**Instrucciones:** Pida a los estudiantes que escriban cada palabra debajo de la imagen correspondiente.



Nombre: \_\_\_\_\_

Fecha: \_\_\_\_\_

# 17.3

Para llevar a casa

## Estimada familia:

Su estudiante ha aprendido a leer palabras de vocabulario esencial. Pídale que lea las palabras en la cuadrícula y las oraciones a continuación y que complete cada oración con la palabra correspondiente.

Adicional: Pida a su estudiante que copie las oraciones completadas en una hoja de papel o díctele las oraciones.

**amarillo**

**silla**

**lluvia**

**calle**

## 1. Tengo un carro

\_\_\_\_\_

-----

\_\_\_\_\_.

\_\_\_\_\_

-----

2. Me siento en la \_\_\_\_\_  
de madera.

**3.** Los autos transitan por la

---

---

---

**4.** Mamá y yo paseamos bajo la

---

---

---

 con sombrilla.

Nombre: \_\_\_\_\_

Fecha: \_\_\_\_\_

**18.1**

Página de actividades

**1.** tomate      foca      familia      balón

**2.** cabello      vela      perro      casa

**3.** fuente      rata      cosa      pera

**4.** llave      burrito      felino      queso

**Instrucciones:** Pida a los estudiantes que encierren en un círculo las palabras de cada fila mientras usted las menciona.





Nombre: \_\_\_\_\_

Fecha: \_\_\_\_\_

## 18.2

Página de actividades

1. La llama vive en el desierto.
2. Mi casa está en el campo.
3. La luna llena ilumina tu cara.
4. Mi madre compra tomates todos los días.
5. Mi vecino juega muy bien al béisbol.

---

**Instrucciones:** Pida a los estudiantes que encierren en un círculo las palabras que contengan alguna letra que represente uno de los sonidos repasados en las lecciones 11-17: *f, t, r, rr, b, v, c, q, ll*.



Nombre: \_\_\_\_\_

Fecha: \_\_\_\_\_

# 18.3

Página de actividades

1.

Handwriting practice lines for item 1, consisting of a solid top line, a dashed middle line, and a solid bottom line.

2.

Handwriting practice lines for item 2, consisting of a solid top line, a dashed middle line, and a solid bottom line.

3.

Handwriting practice lines for item 3, consisting of a solid top line, a dashed middle line, and a solid bottom line.

**Instrucciones:** Pida a los estudiantes que escriban las palabras que usted les dicta.

4.

5.

Nombre: \_\_\_\_\_

Fecha: \_\_\_\_\_

**18.4**

Página de actividades

## La luna llena

**1. ¿Dónde estaban Nina y Danilo?**

- A. en el parque
- B. en el corral de las llamas
- C. junto a las vacas

**2. ¿A dónde va a dormir Danilo?**

- A. al corral
- B. al bosque
- C. a la casa

---

**Instrucciones:** Pida a los estudiantes que respondan las preguntas encerrando en un círculo la opción correcta.

**3. ¿A dónde duerme Nina?**

- A. en su casa
- B. en el corral
- C. en el césped

**4. ¿Quiénes duermen en la casa?**

- A. Nina y Danilo
- B. Adela, Danilo, mamá y papá
- C. Danilo, Nina, mamá y papá

**5. Nina es...**















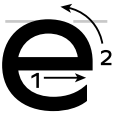









- A. una niña
- B. una mamá
- C. una llama

Nombre: \_\_\_\_\_

Fecha: \_\_\_\_\_

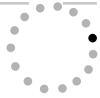
# P2.1

Página de actividades

**Instrucciones:** Pida a los estudiantes que tracen y copien las letras. Los estudiantes deben repetir los sonidos mientras escriben las letras que los representan.











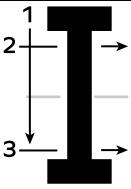

Nombre: \_\_\_\_\_



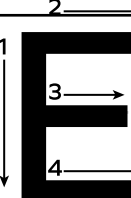

Fecha: \_\_\_\_\_



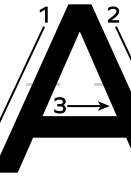
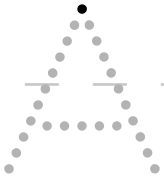

# P2.2



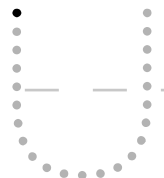

Página de actividades

				
---	---	---	---	---

				
---	---	---	---	---

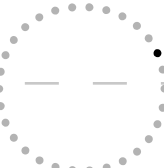
				
--	--	---	---	---

				
---	---	---	--	---

				
---	---	---	---	---

**Instrucciones:** Pida a los estudiantes que tracen y copien las letras. Los estudiantes deben repetir los sonidos mientras escriben las letras que los representan.











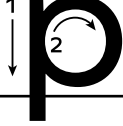

Nombre: \_\_\_\_\_

Fecha: \_\_\_\_\_

# P2.3

Página de actividades

		•	•	•
		•	•	•
		•	•	•
		•	•	•
		•	•	•

**Instrucciones:** Pida a los estudiantes que tracen y copien las letras. Los estudiantes deben repetir los sonidos mientras escriben las letras que los representan.











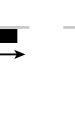















Nombre: \_\_\_\_\_

Fecha: \_\_\_\_\_

# P2.4

Página de actividades

**Instrucciones:** Pida a los estudiantes que tracen y copien las letras. Los estudiantes deben repetir los sonidos mientras escriben las letras que los representan.











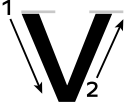









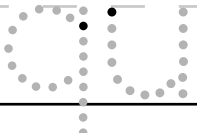





Nombre: \_\_\_\_\_

Fecha: \_\_\_\_\_

# P2.5

Página de actividades

**Instrucciones:** Pida a los estudiantes que tracen y copien las letras. Los estudiantes deben repetir los sonidos mientras escriben las letras que los representan.





Nombre: \_\_\_\_\_

Fecha: \_\_\_\_\_

P2.6

Página de actividades

# Moldes para la actividad Laguna de pesca

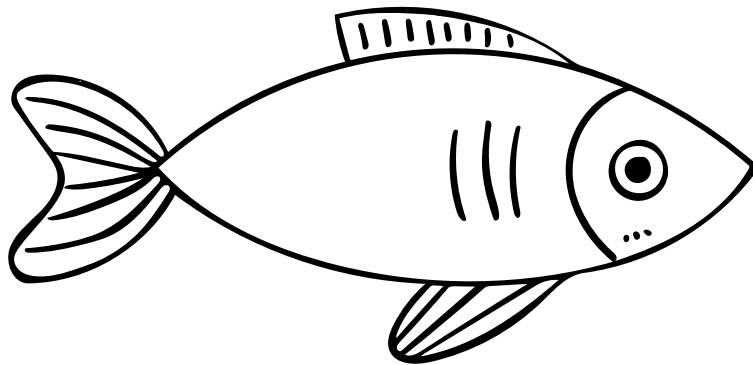
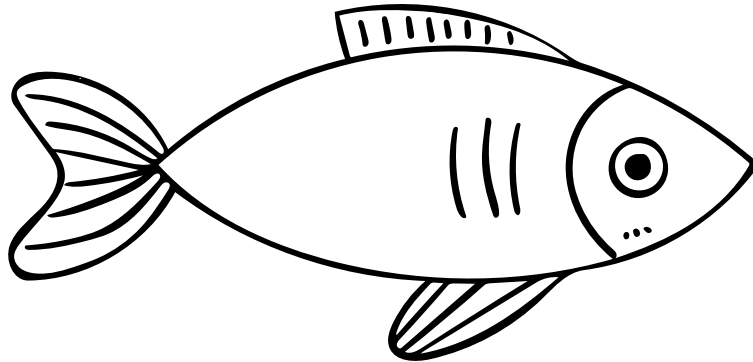
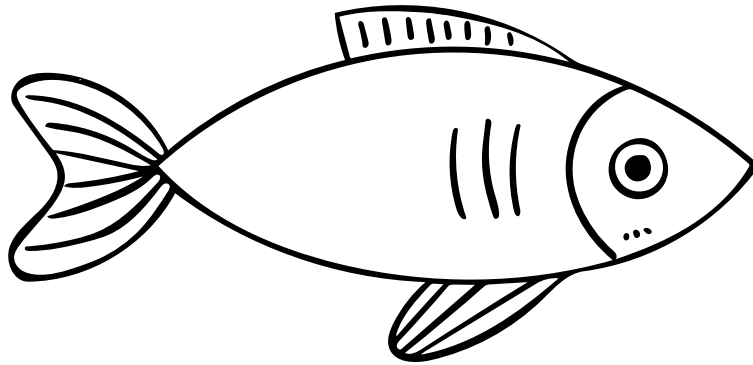



Nombre: \_\_\_\_\_

Fecha: \_\_\_\_\_

## P2.7

Para llevar a casa

### Estimada familia:

Ayude al estudiante a recortar las tarjetas de palabras que aparecen en esta página. Luego, pídale que las ordene para formar frases. Para extender la actividad, pídale que copie las frases en una hoja de papel. Para modificar la actividad, ordene las tarjetas usted mismo y pida al estudiante que lea las frases. Conserve las tarjetas para prácticas futuras.



**afuera**

**el**

**vaca**

**frío**

**helado**

**está**

**la**

**fuego**

**quemado**

**calor**

**grande**

**hace**



Nombre: \_\_\_\_\_

Fecha: \_\_\_\_\_

P2.8

Página de actividades

la lluvia

la playa

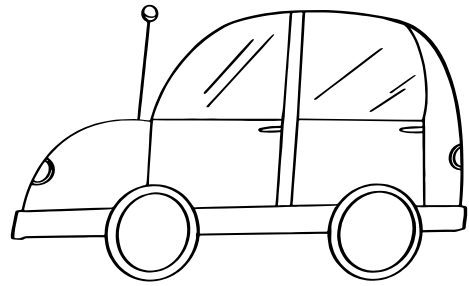
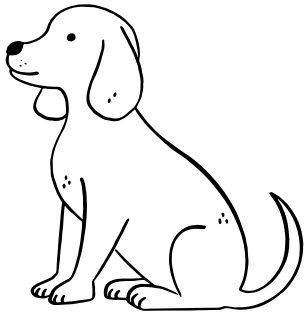

el auto

el perro

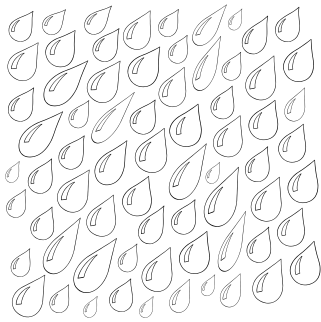

**Instrucciones:** Pida a los estudiantes que escriban cada frase debajo de la imagen correspondiente.



Nombre: \_\_\_\_\_

Fecha: \_\_\_\_\_

**P2.9**

Página de actividades

**cielo**

**tomate**

**foca**

**fuego**

**fiesta**

1. el \_\_\_\_\_ maduro

2. el \_\_\_\_\_ intenso

3. el pastel de la \_\_\_\_\_

**Instrucciones:** Pida a los estudiantes que lean las palabras y las frases. Luego, pídale que completen cada frase con la palabra correspondiente.



\_\_\_\_\_

-----

**4.** La \_\_\_\_\_ nada en  
el mar.

\_\_\_\_\_

-----

**5.** un \_\_\_\_\_ nublado

Nombre: \_\_\_\_\_

Fecha: \_\_\_\_\_

**P2.10**

Página de actividades

**sala**

**lana**

**día**

**nubes**

**salsa**

1. el abrigo de \_\_\_\_\_  
\_\_\_\_\_  
\_\_\_\_\_

2. la \_\_\_\_\_ de mi casa  
\_\_\_\_\_  
\_\_\_\_\_

3. un taco con \_\_\_\_\_ picante  
\_\_\_\_\_  
\_\_\_\_\_

4. las \_\_\_\_\_ en el cielo  
\_\_\_\_\_  
\_\_\_\_\_

5. un \_\_\_\_\_ de descanso  
\_\_\_\_\_  
\_\_\_\_\_

**Instrucciones:** Pida a los estudiantes que lean las palabras y las frases. Luego, pídale que completen cada frase con la palabra correspondiente.



Nombre: \_\_\_\_\_

Fecha: \_\_\_\_\_

**P2.11**

Página de actividades



**mapa**

**casa**

**come**

**cubo**

**queso**

**quince**

**lluvia**

**llevar**

**rosa**

**calor**

**perro**

**llave**

**Instrucciones:** Ayude a los estudiantes a recortar las tarjetas de palabras. Luego, pídeles que creen una frase con cada palabra y que las escriban en una hoja.



Nombre: \_\_\_\_\_

Fecha: \_\_\_\_\_

**P2.12**

Página de actividades

**tomate**

**fuerza**

**fiesta**

**tierra**

**taza**

**torta**

**1.** Hice una ensalada con

\_\_\_\_\_

-----

\_\_\_\_\_.

**2.** Vamos a mi \_\_\_\_\_ de  
cumpleaños.

**3.** Las plantas crecen en la

\_\_\_\_\_

-----

\_\_\_\_\_.

**Instrucciones:** Pida a los estudiantes que lean las palabras y las oraciones. Luego, pídale que completen cada oración con la palabra correspondiente.

\_\_\_\_\_

-----

4. La \_\_\_\_\_ estaba  
muy rica.

5. Daniel tiene mucha  
\_\_\_\_\_  
-----  
\_\_\_\_\_.

6. Mi mamá se tomó una  
\_\_\_\_\_  
-----  
\_\_\_\_\_ de café.

**Instrucciones:** Pida a los estudiantes que lean las palabras y las oraciones. Luego, pídale que completen cada oración con la palabra correspondiente.

Nombre: \_\_\_\_\_

Fecha: \_\_\_\_\_

**P2.13**

Página de actividades

**correo**

**carro**

**rosa**

**quién**

**quiero**

**rey**

\_\_\_\_\_

-----

**1.** ¿ \_\_\_\_\_ trajo ensalada?

\_\_\_\_\_

-----

**2.** El cartero trajo el \_\_\_\_\_.

**3.** Mi papá va al trabajo en su

\_\_\_\_\_

-----

\_\_\_\_\_.

**Instrucciones:** Pida a los estudiantes que lean las palabras y las oraciones. Luego, pídale que completen cada oración con la palabra correspondiente.



---

---

4. La \_\_\_\_\_ es roja.

---

---

5. \_\_\_\_\_ a mi perro.

---

---

6. El \_\_\_\_\_ y la reina  
asistieron al baile.

**Instrucciones:** Pida a los estudiantes que lean las palabras y las oraciones. Luego, pídale que completen cada oración con la palabra correspondiente.

Nombre: \_\_\_\_\_

Fecha: \_\_\_\_\_

**P2.14**

Página de actividades



**oso**

**agua**

**isla**

**ola**

**escuela**

**uva**

**carro**

**perro**

**rosa**

**casa**

**come**

**cubo**

**Instrucciones:** Ayude a los estudiantes a recortar las tarjetas de palabras. Luego, pídeles que creen una oración con cada palabra y que las escriban en una hoja.

## **Senior Vice President and General Manager, K-8 Humanities**

LaShon Ormond

### **Chief Product Officer**

Alexandra Walsh

### **Chief Academic Officer**

Susan Lambert

### **Content and Editorial**

Elizabeth Wade, PhD, Vice President, Editorial

Genya Devoe, Executive Director

María Oralia Martínez, Associate Director

Patricia Erno, Associate Director

Baria Jennings, EdD, Senior Content Developer

Sean McBride, Content and Instructional Specialist

Christina Cox, Managing Editor

### **Product and Project Management**

Amber Ely, Director, Product

Elisabeth Hartman, Associate Product Manager

Melissa Cherian, Executive Director, Strategic Projects

Catherine Alexander, Associate Director, Project Management

Stephanie Koleda, Senior Project Manager

Leslie Johnson, Director, Commercial Operations

Zara Chaudhury, Project Manager

Patricia Beam Portney, Project Coordinator

Tamara Morris, Project Coordinator

### **Design and Production**

Tory Novikova, Senior Director, Product Design

Erin O'Donnell, Senior Product Design Manager

### **Texas Contributors**

#### **Content and Editorial**

Laia Cortes, Bilingual Content Designer

Ana Mercedes Falcón, Copy Editor and Translator

Ana Killackey, Copy Editor and Translator

Jorge Limón, Copy Editor and Translator

Sofía Pereson, Copy Editor and Translator

Brycé Pesce, Bilingual Content Designer

Melissa Saldaña, Bilingual Content Designer

Lyna Ward, Bilingual Content Designer

Mabel Zardus, Senior Bilingual Content Designer

#### **Product and Project Management**

Reyna Hensley, Project Manager

Carolina Paz-Giraldo, Project Manager

#### **Art, Design, and Production**

Raghav Arumugam, Illustrator

Derick Brooks, Illustrator

Olioli Buika, Illustrator

Ami Cai, Illustrator

Alanna Conway, Illustrator

Stuart Dalgo, Production Designer

Lucas De Oliveira, Production Designer

Rodrigo Garcia, Senior Visual Designer

Isabel Hetrick, Illustrator

Ana Hinojosa, Illustrator

Ian Horst, Production Design Manager

Jagriti Khirwar, Illustrator

Janelly Rodriguez, Illustrator

Francesca Mahaney, Illustrator

Amber Marquez, Image Researcher and Illustrator

Jocelyn Martinez, Image Researcher and Illustrator

Emily Mendoza, Illustrator

Islenia Milien, Illustrator

Melisa Osorio Bonifaz, Art Director

Emma Pokorny, Illustrator

Dominique Ramsey, Illustrator

Meghana Reddy, Illustrator

Janelly Rodriguez, Illustrator

Jules Zuckerberg, Illustrator

#### **Editorial Development and Production Services**

Aparicio Publishing

**Series Editor-in-Chief**

E. D. Hirsch Jr.

**President**

Linda Bevilacqua

**Editorial Staff**

Mick Anderson  
Robin Blackshire  
Laura Drummond  
Emma Earnst  
Lucinda Ewing  
Sara Hunt  
Rosie McCormick  
Cynthia Peng  
Liz Pettit  
Tonya Ronayne  
Deborah Samley  
Kate Stephenson  
Elizabeth Wafler  
James Walsh  
Sarah Zelinke

**Design and Graphics Staff**

Kelsie Harman  
Liz Loewenstein  
Bridget Moriarty  
Lauren Pack

**Consulting Project Management Services**

ScribeConcepts.com

**Additional Consulting Services**

Erin Kist  
Carolyn Pinkerton  
Scott Ritchie  
Kelina Summers

**Acknowledgments**

These materials are the result of the work, advice, and encouragement of numerous individuals over many years. Some of those singled out here already know the depth of our gratitude; others may be surprised to find themselves thanked publicly for help they gave quietly and generously for the sake of the enterprise alone. To helpers named and unnamed we are deeply grateful.

**Contributors to Earlier Versions of These Materials**

Susan B. Albaugh, Kazuko Ashizawa, Kim Berrall, Ang Blanchette, Nancy Braier, Maggie Buchanan, Paula Coyner, Kathryn M. Cummings, Michelle De Groot, Michael Donegan, Diana Espinal, Mary E. Forbes, Michael L. Ford, Sue Fulton, Carolyn Gosse, Dorrit Green, Liza Greene, Ted Hirsch, Danielle Knecht, James K. Lee, Matt Leech, Diane Henry Leipzig, Robin Luecke, Martha G. Mack, Liana Mahoney, Isabel McLean, Steve Morrison, Juliane K. Munson, Elizabeth B. Rasmussen, Ellen Sadler, Rachael L. Shaw, Sivan B. Sherman, Diane Auger Smith, Laura Tortorelli, Khara Turnbull, Miriam E. Vidaver, Michelle L. Warner, Catherine S. Whittington, Jeannette A. Williams.

We would like to extend special recognition to Program Directors Matthew Davis and Souzanne Wright, who were instrumental in the early development of this program.

**Schools**

We are truly grateful to the teachers, students, and administrators of the following schools for their willingness to field-test these materials and for their invaluable advice: Capitol View Elementary, Challenge Foundation Academy (IN), Community Academy Public Charter School, Lake Lure Classical Academy, Lepanto Elementary School, New Holland Core Knowledge Academy, Paramount School of Excellence, Pioneer Challenge Foundation Academy, PS 26R (the Carteret School), PS 30X (Wilton School), PS 50X (Clara Barton School), PS 96Q, PS 102X (Joseph O. Loretan), PS 104Q (the Bays Water), PS 214K (Michael Friedsam), PS 223Q (Lyndon B. Johnson School), PS 308K (Clara Cardwell), PS 333Q (Goldie Maple Academy), Sequoyah Elementary School, South Shore Charter Public School, Spartanburg Charter School, Steed Elementary School, Thomas Jefferson Classical Academy, Three Oaks Elementary, West Manor Elementary.

And a special thanks to the Pilot Coordinators, Anita Henderson, Yasmin Lugo-Hernandez, and Susan Smith, whose suggestions and day-to-day support to teachers using these materials in their classrooms were critical.

## Credits

Every effort has been taken to trace and acknowledge copyrights. The editors tender their apologies for any accidental infringement where copyright has proved untraceable. They would be pleased to insert the appropriate acknowledgment in any subsequent edition of this publication. Trademarks and trade names are shown in this publication for illustrative purposes only and are the property of their respective owners. The references to trademarks and trade names given herein do not affect their validity.

All photographs are used under license from Shutterstock, Inc. unless otherwise noted.

## Illustrators and Image Sources

Cover: Amplify Education, Inc.; 1.2: Shutterstock; 2.2: Shutterstock, Francesca Mahaney; 3.2: Shutterstock, Jocelyn Martinez; 4.2: Shutterstock, Staff; 5.2: Shutterstock, Jocelyn Martinez, Jules Zuckerberg; 6.2: Francesca Mahaney; 6.3: Francesca Mahaney; 6.4: Jocelyn Martinez; 6.5: Jocelyn Martinez; 7.6: Francesca Mahaney; 7.7: Francesca Mahaney; 7.9: Francesca Mahaney; 7.10: Francesca Mahaney; 8.1: Jocelyn Martinez; 8.2: Jocelyn Martinez; 8.4: Jocelyn Martinez; 8.5: Francesca Mahaney; 10.2: Shutterstock; 11.2: Shutterstock, Jocelyn Martinez; 12.2: Jocelyn Martinez, Amber Marquez, Shutterstock; 13.2: Shutterstock, Jocelyn Martinez; 14.2: Francesca Mahaney, Amber Marquez; 15.2: Francesca Mahaney, Amber Marquez, Jocelyn Martinez; 16.2: Jocelyn Martinez, Amber Marquez; 17.2: Francesca Mahaney, Amber Marquez, Jocelyn Martinez; P2.6: Jocelyn Martinez; P2.8: Jocelyn Martinez, Amber Marquez

Regarding the Shutterstock items listed above, please note: "No person or entity shall falsely represent, expressly or by way of reasonable implication, that the content herein was created by that person or entity, or any person other than the copyright holder(s) of that content."



ISBN 9781639488438



9 781639 488438

**Grado 1 | Habilidades y Destrezas 1** | Cuaderno de actividades